

JUSTERING AV LAMELLSKINNE

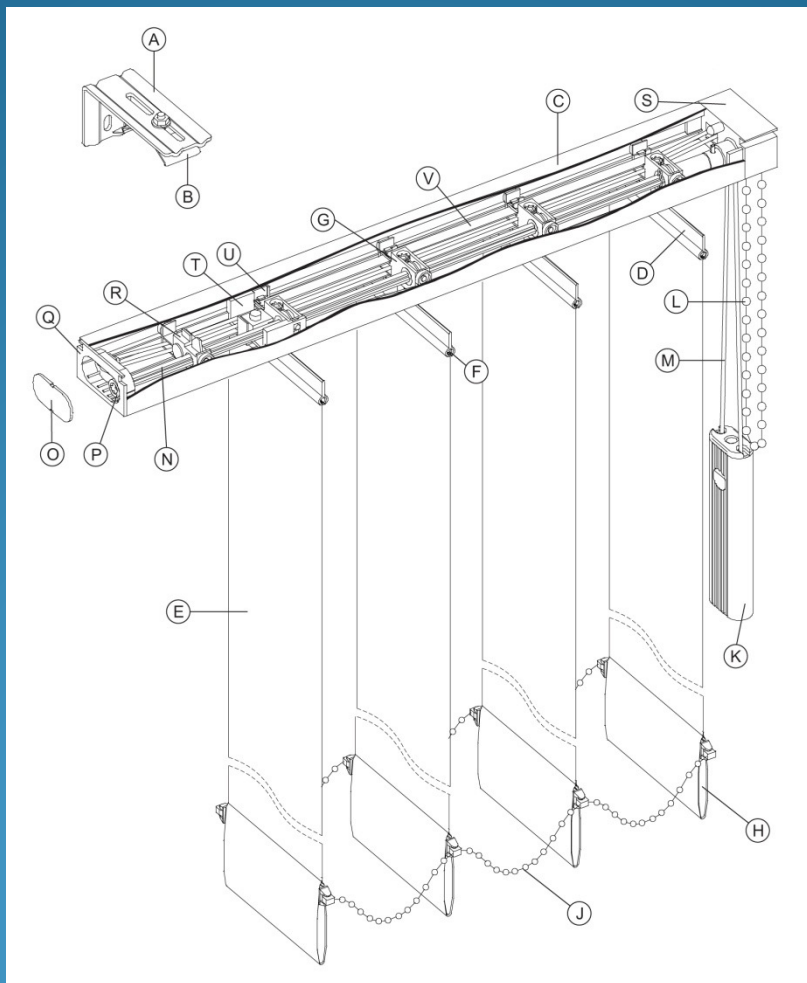

Justering av lamellskinne



Ta mål og marker hvor skinnen skal kuttet. Mål fra enden av skinnen mot den side hvor betjeningen er. NB! Legg merke til hvor mange vogner som skal fjernes fra skinnen, de som er på høyre side av merket.

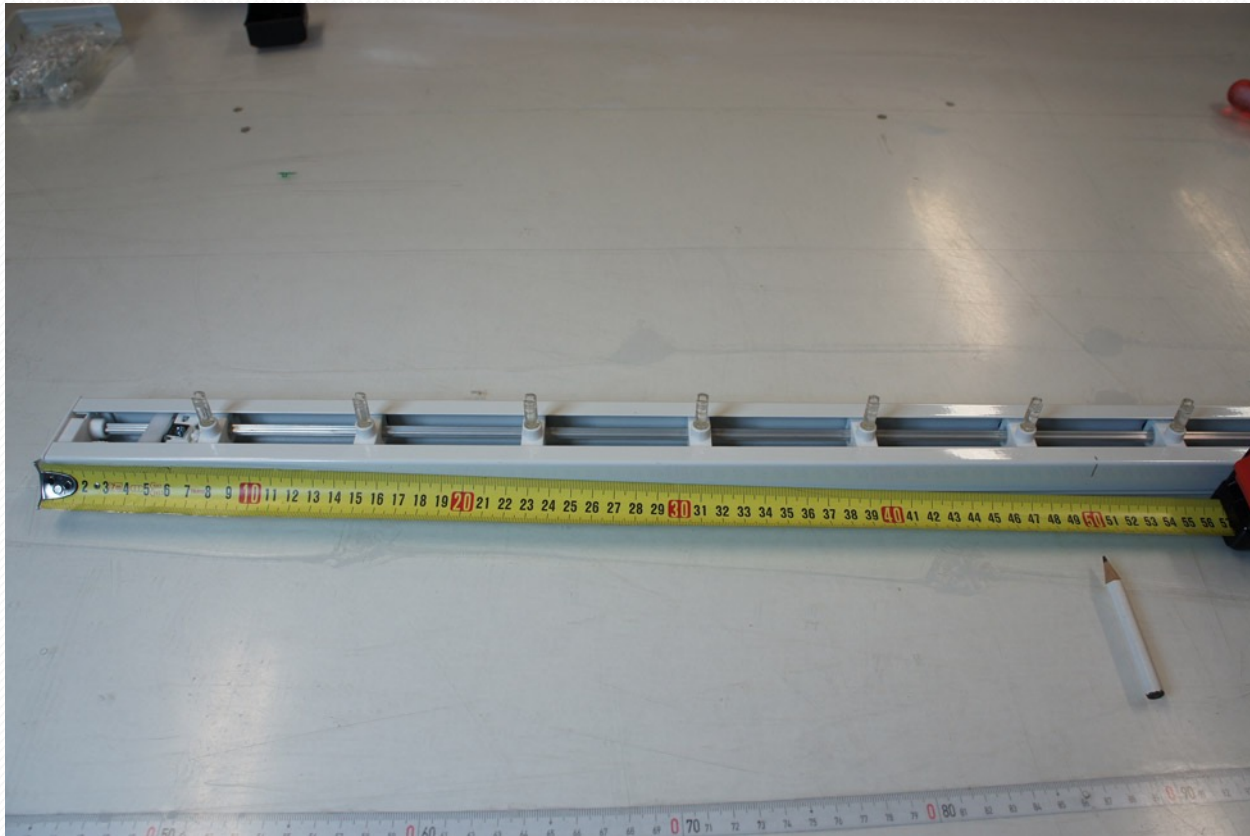

Ta av endelokk på motsatt side av betjening.

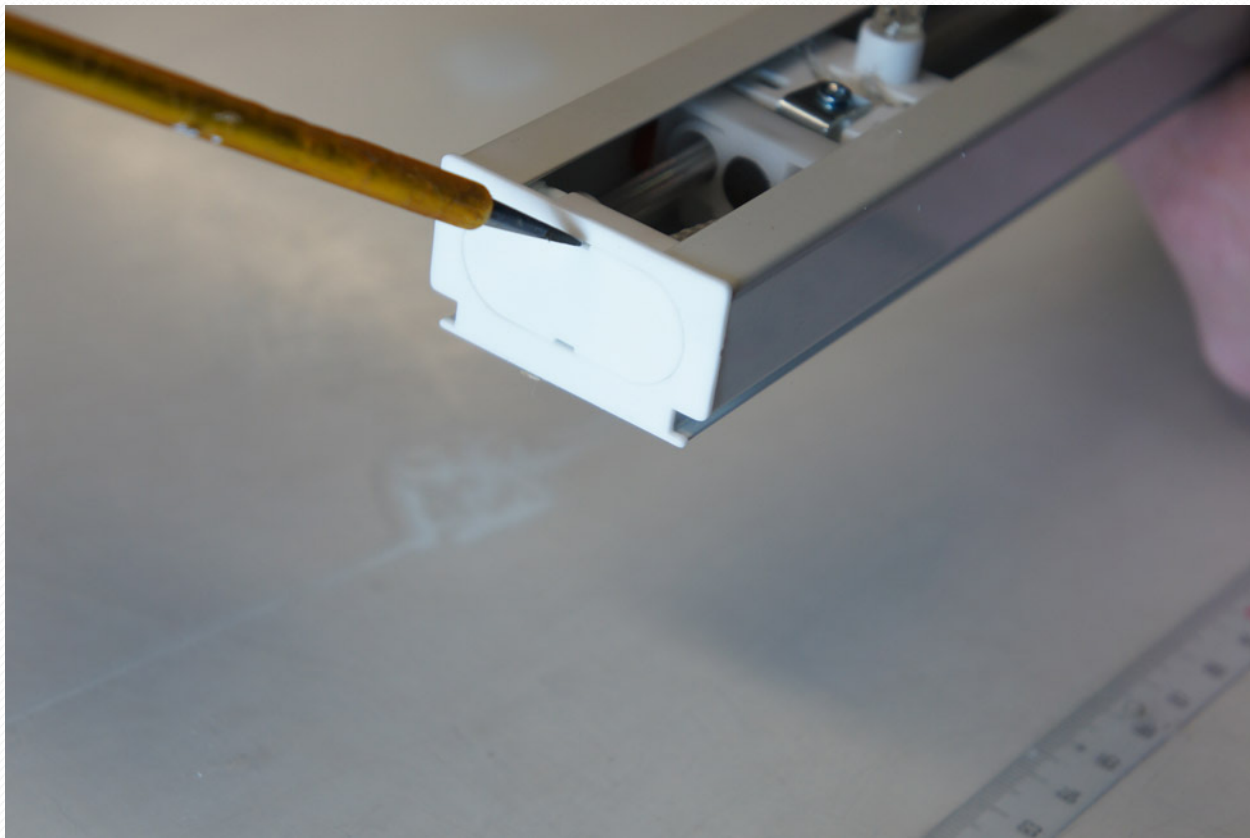

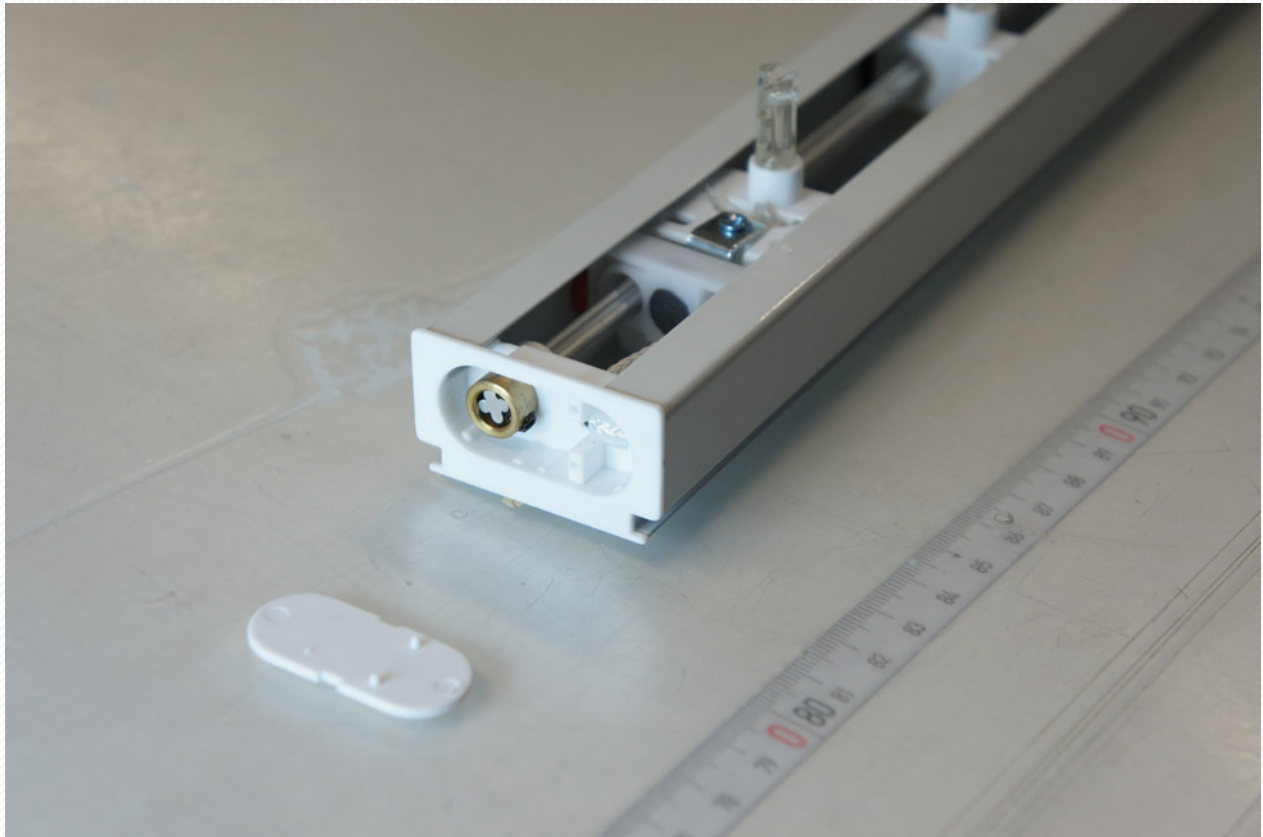

Bruke en unbrakonøkkel for å løsne låsering. Trekk i kjedetrekket til du ser skruen på låseringen.

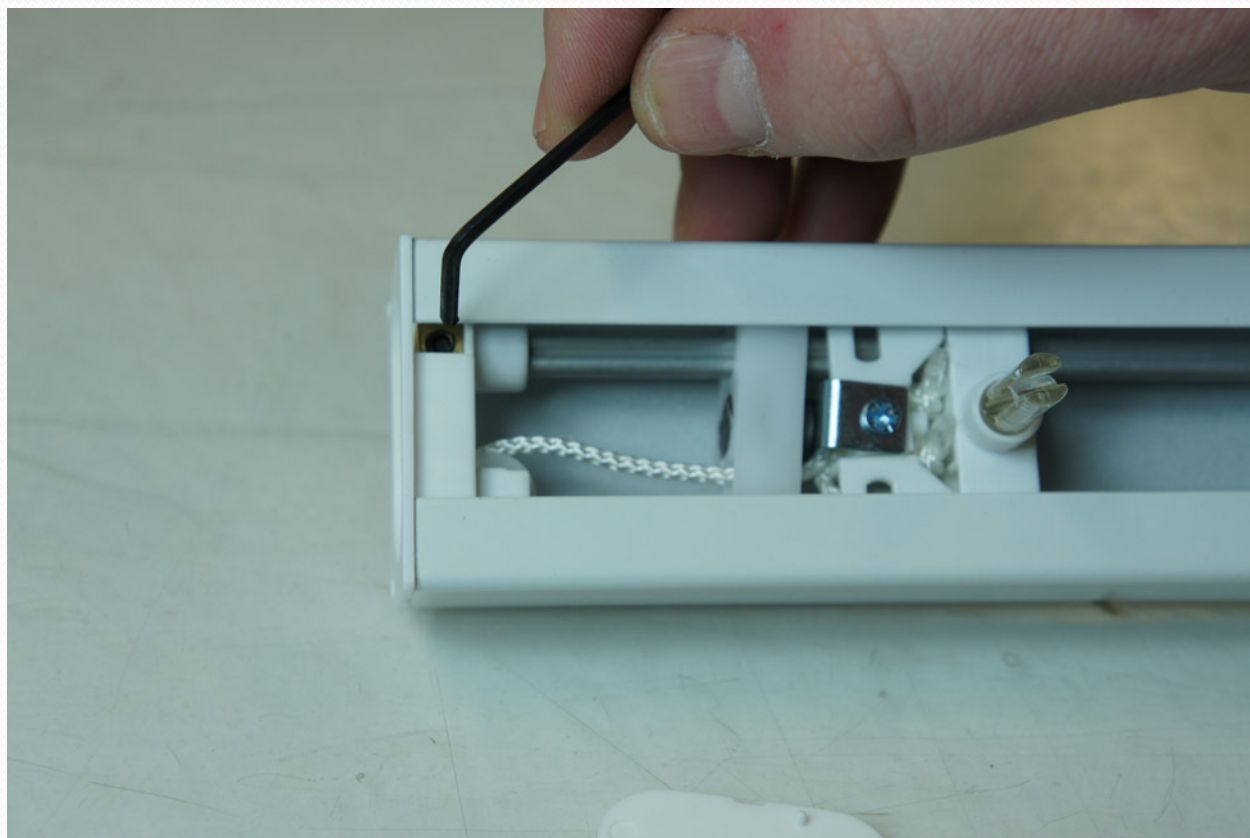

Skyv ut låseringen.

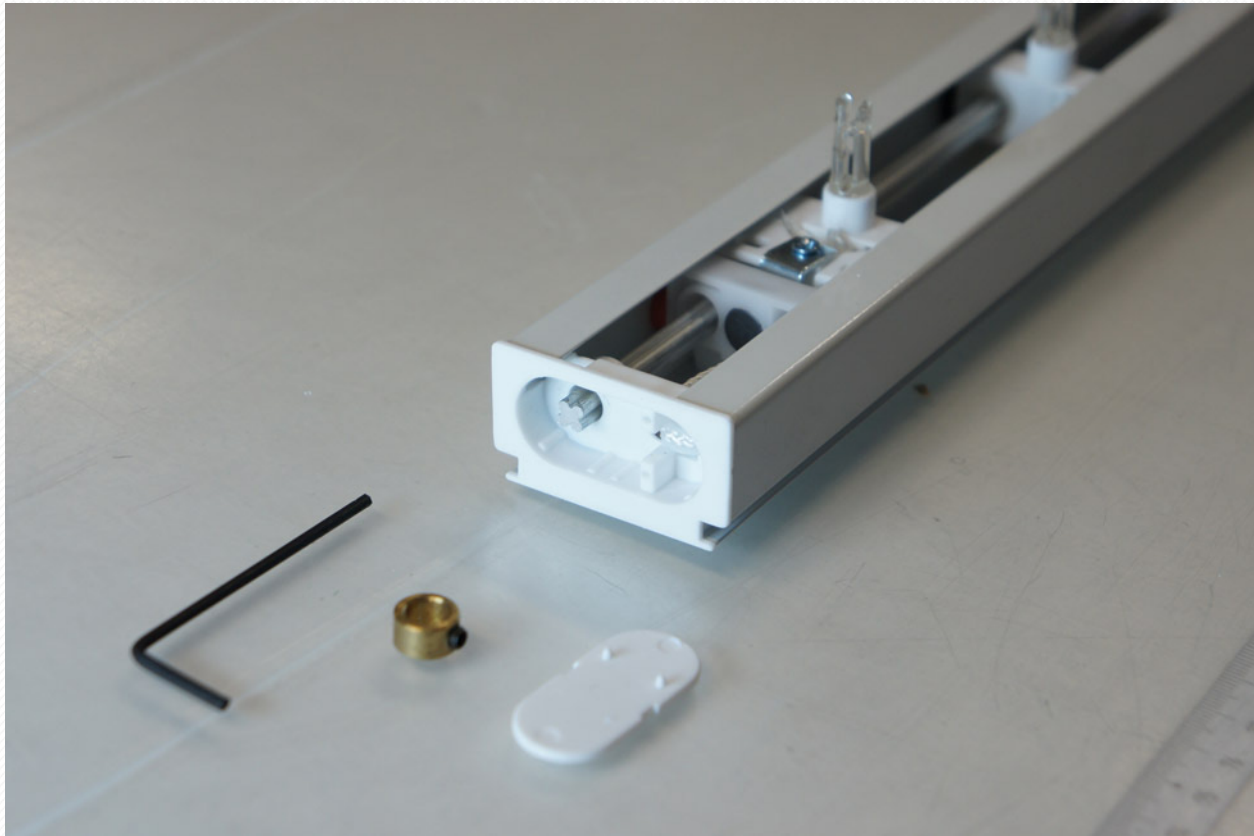

Skyv ut endedeksel.

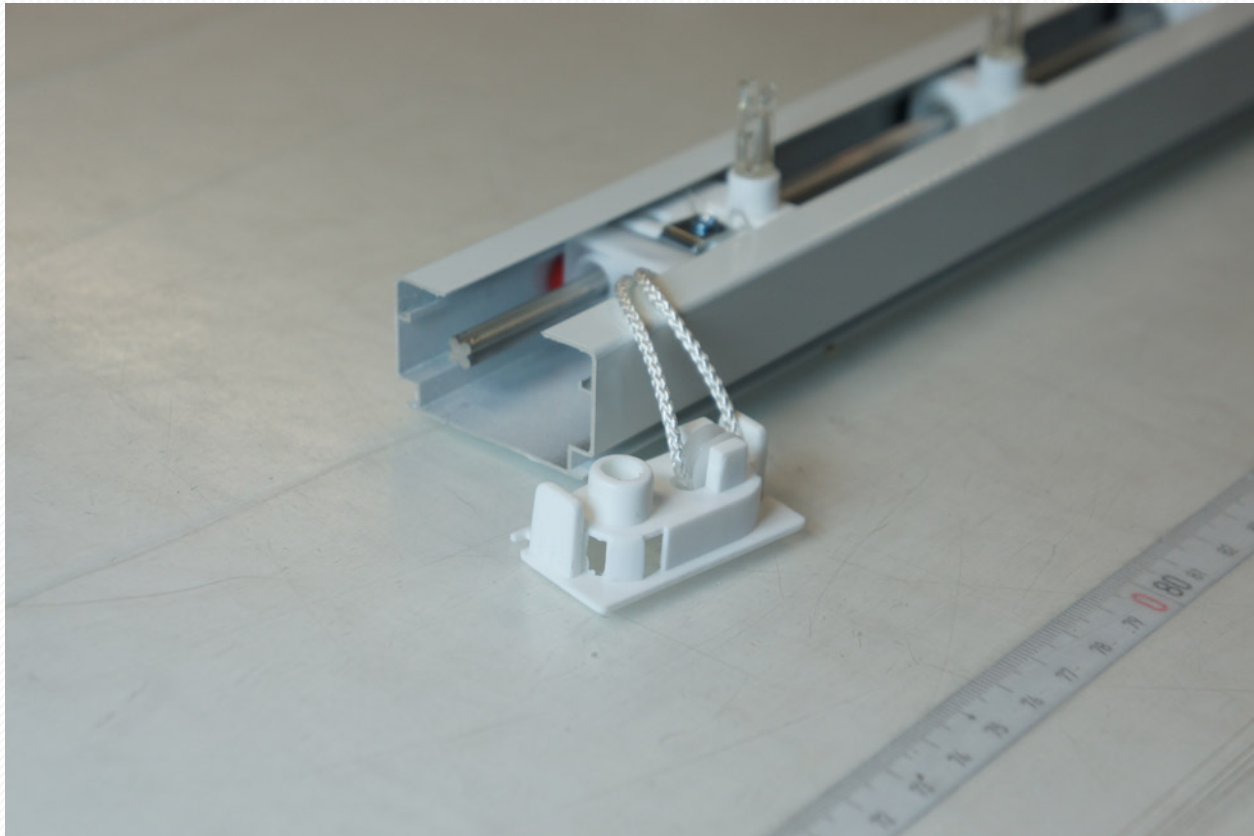

Skru ut den lille skruen på oversiden av lamellskinnen.

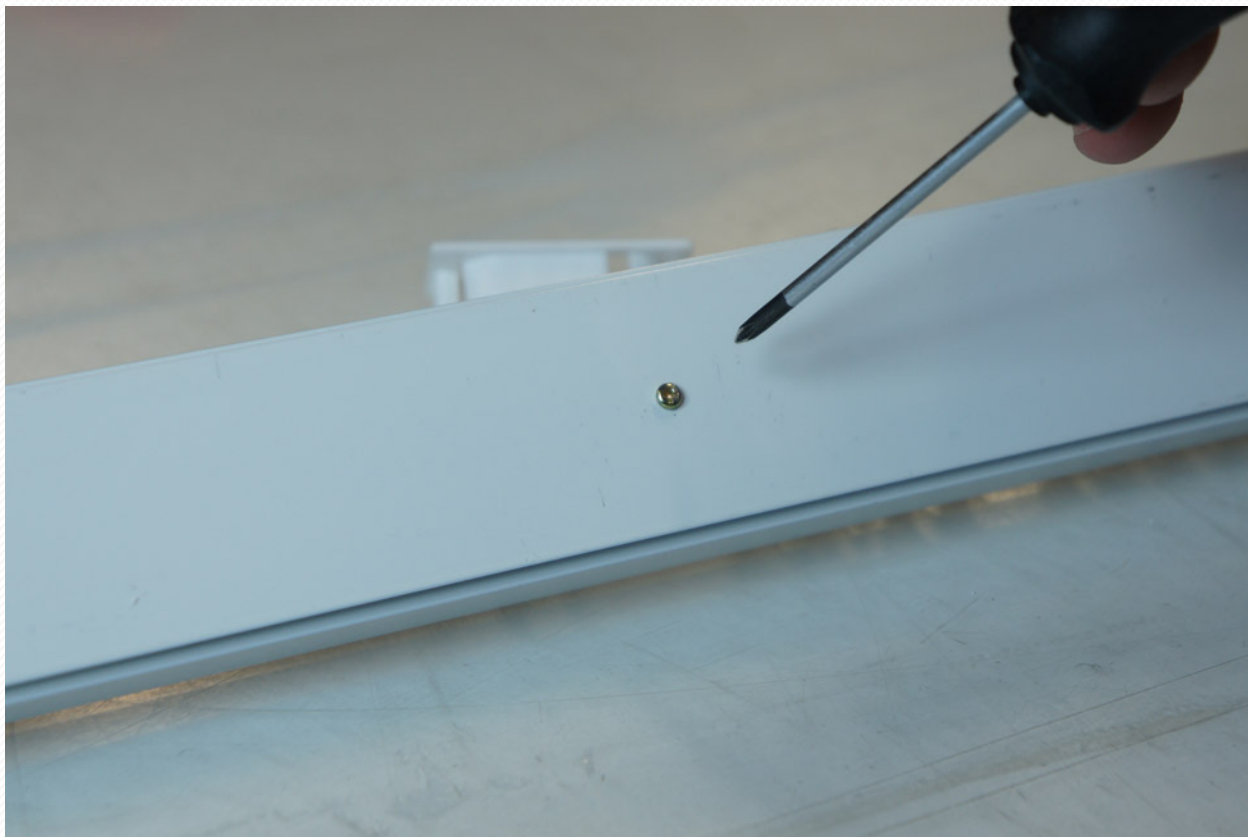

Skyv ut hele innmaten fra skinnen.

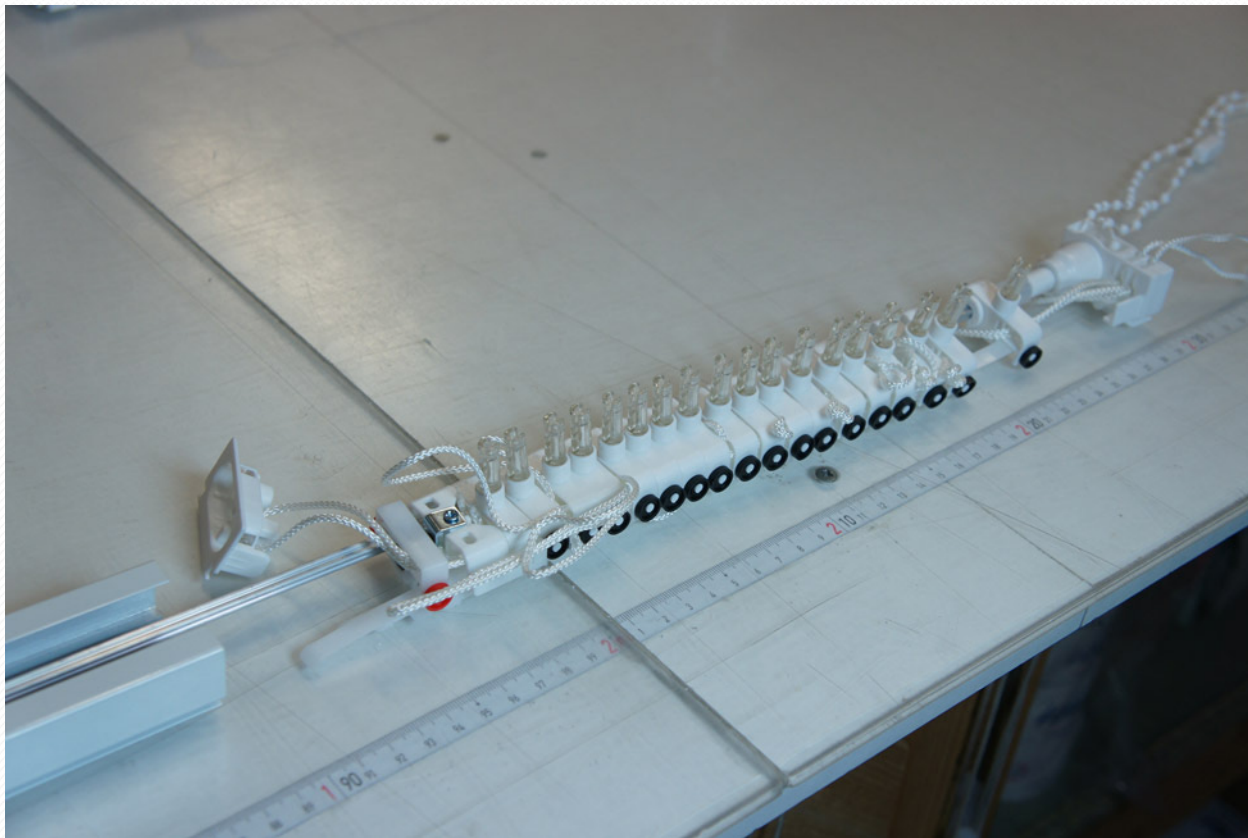

Kapp skinne på angitt merke.

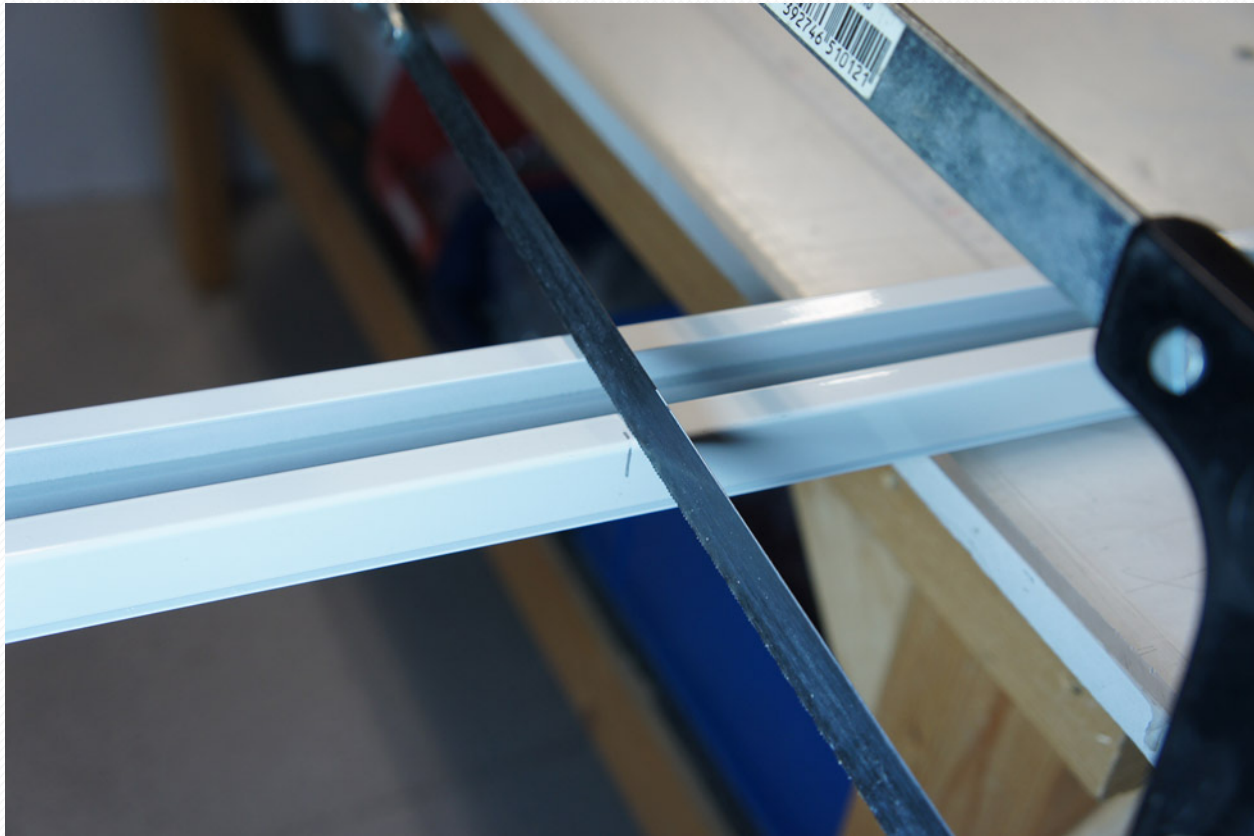

Akslingen inne i skinnen kappes 2 mm kortere enn selve lamellskinnen.



Vipp ut snorføreren på første vogn.

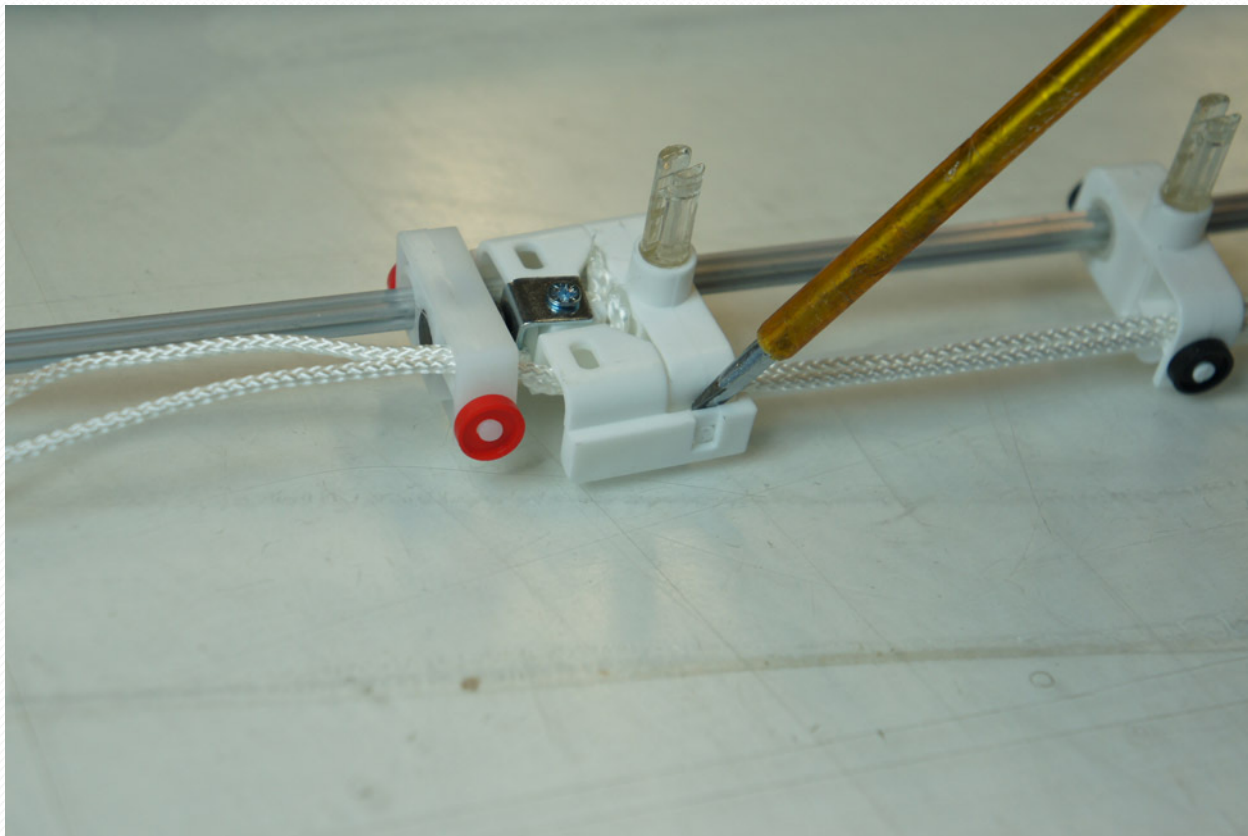

Nå er snorføreren løs fra vognen.

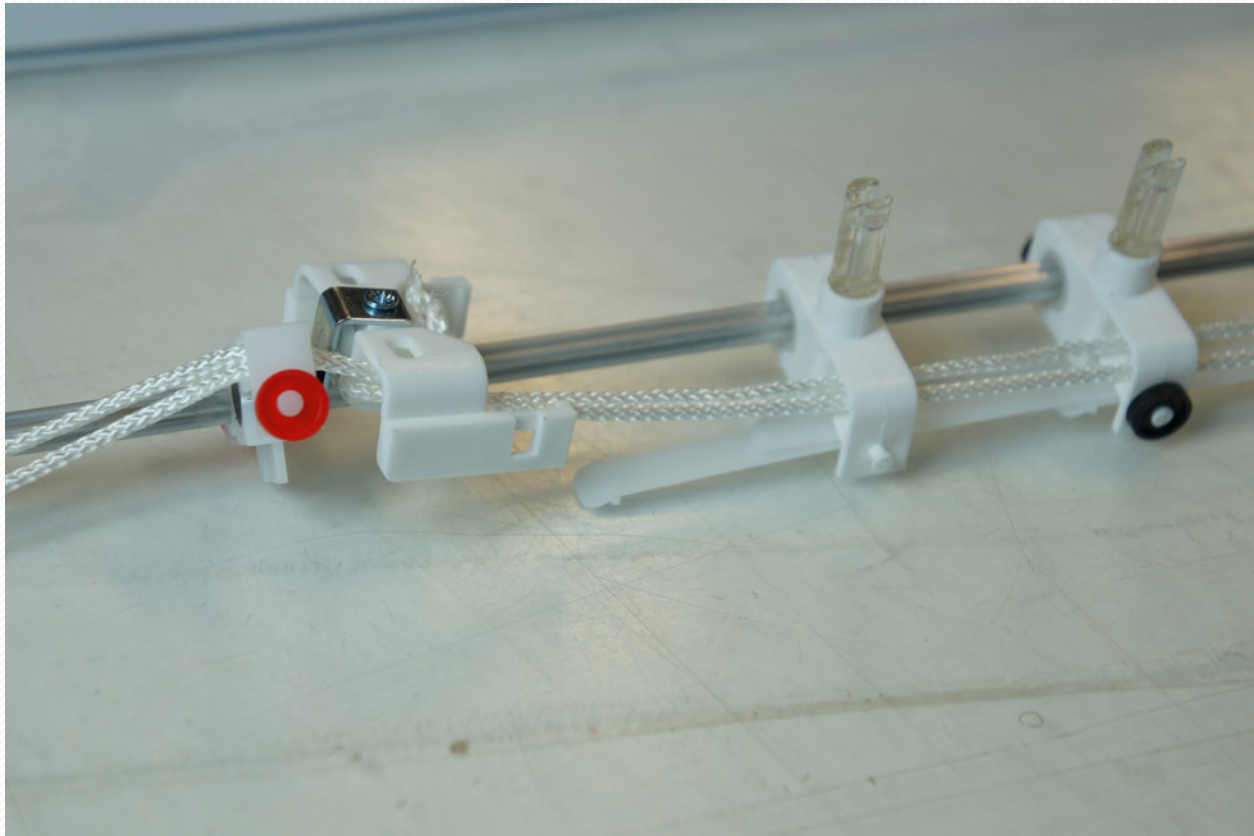

Klipp over den streng som holder vognene sammen og frigjør det antall vogner du skal fjerne.

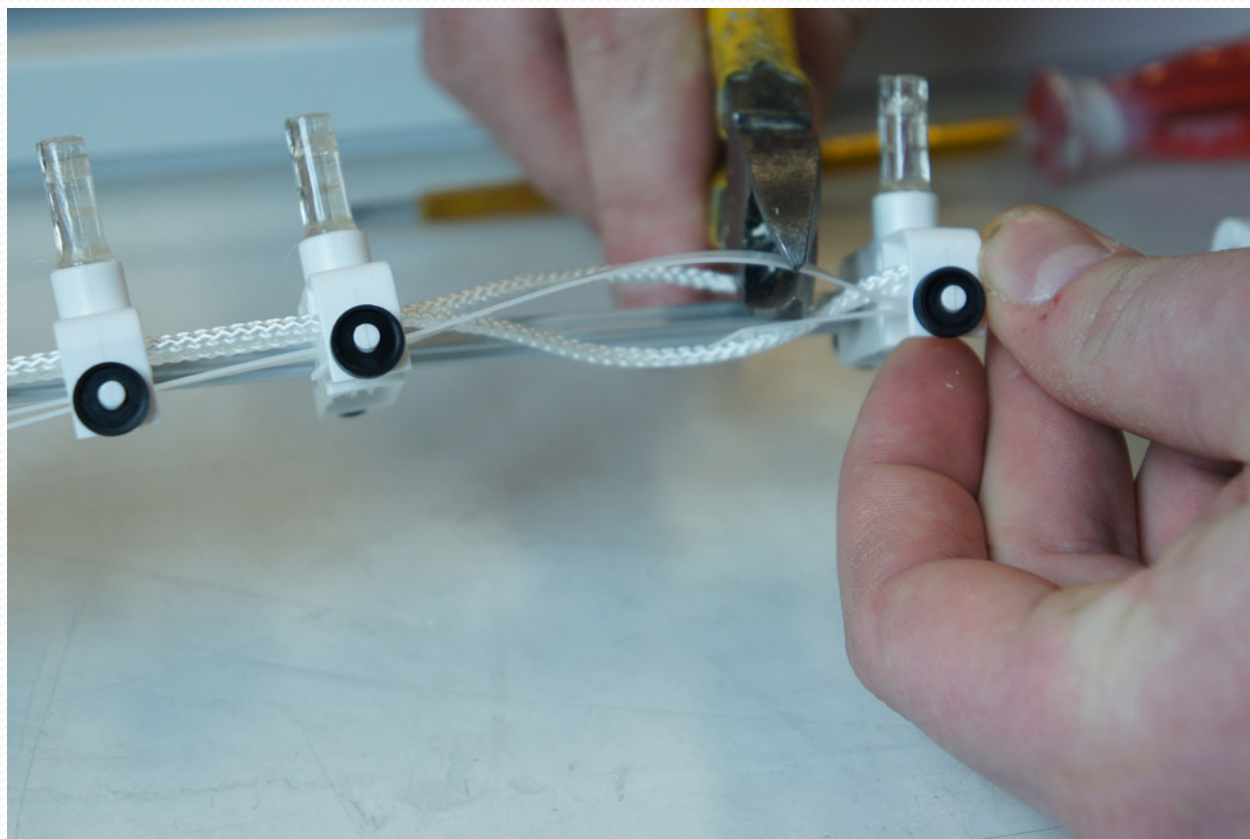

Nå er de vogner som skal fjernes løs fra resten av toget.

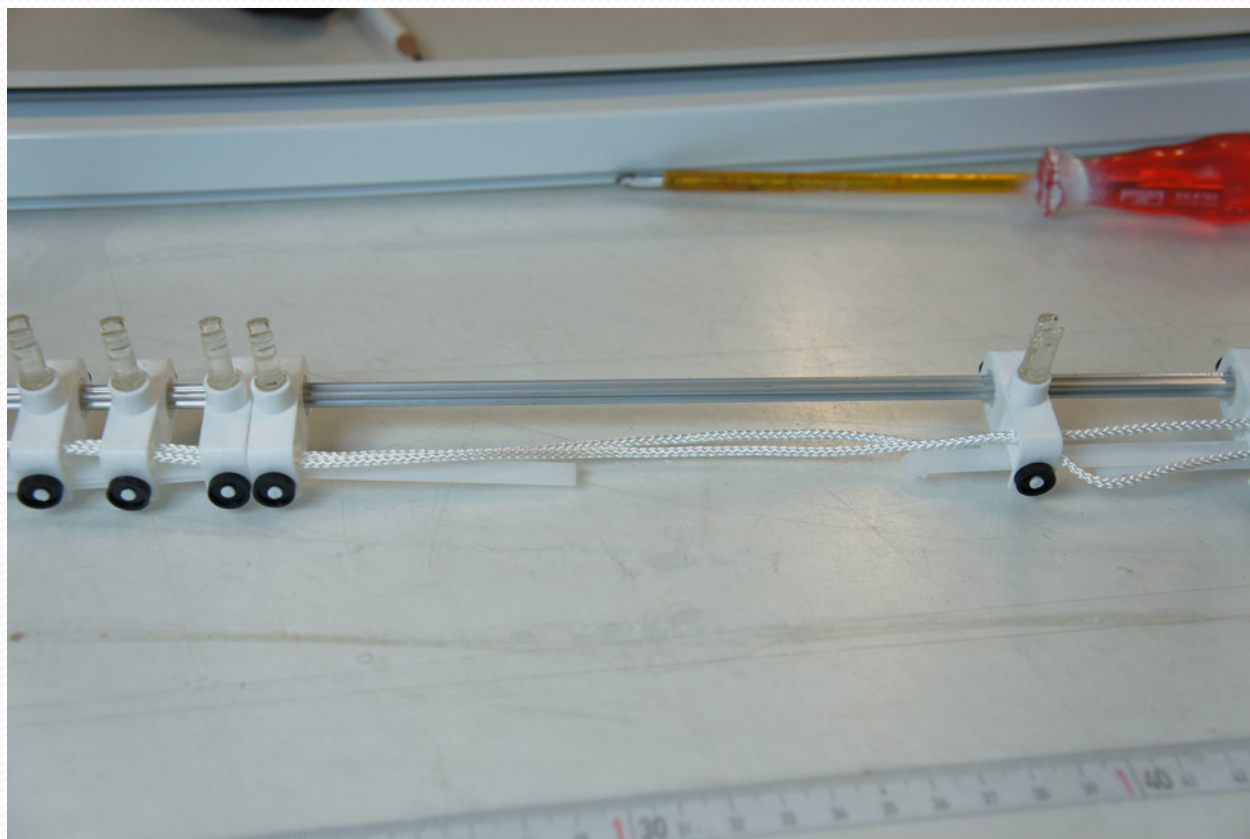

Skyv de vogner som skal fjernes ut av akslingen.

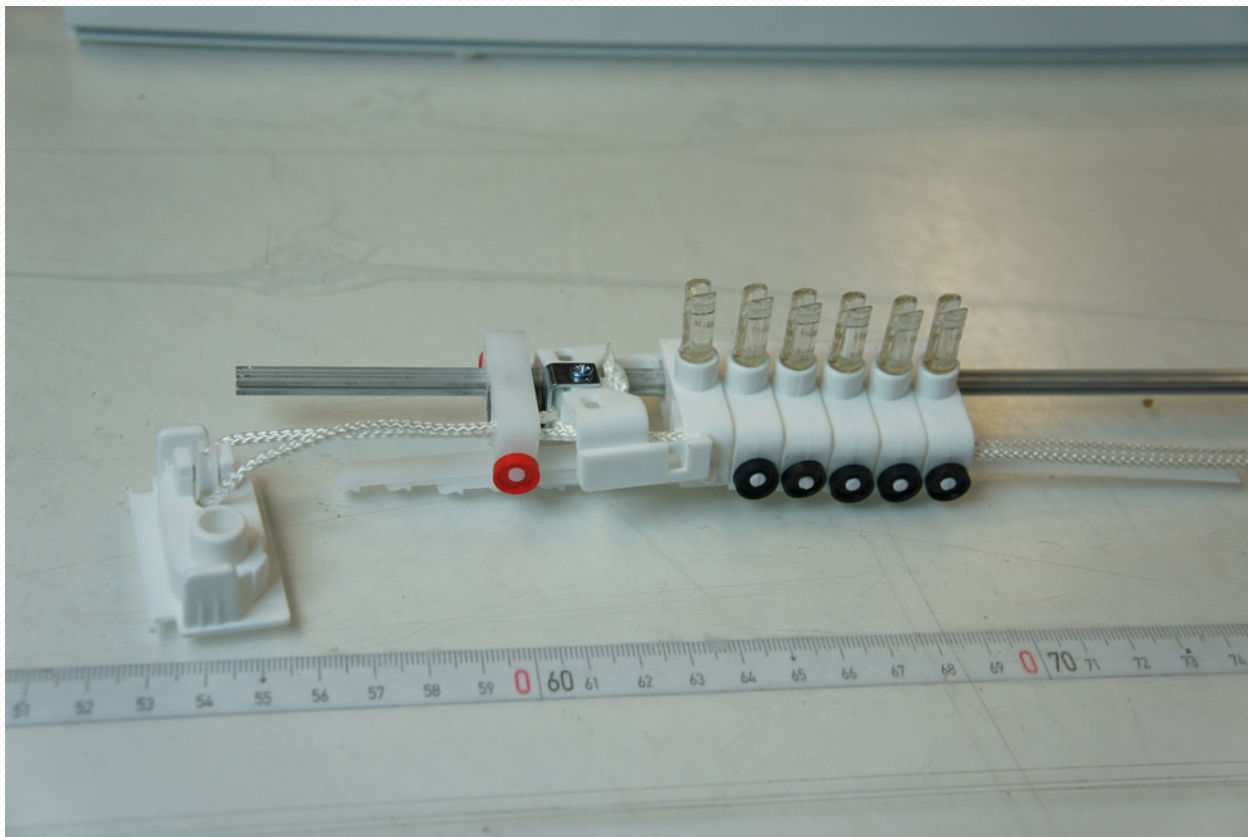

Nå er de vogner som skal fjernes fri fra akslingen.

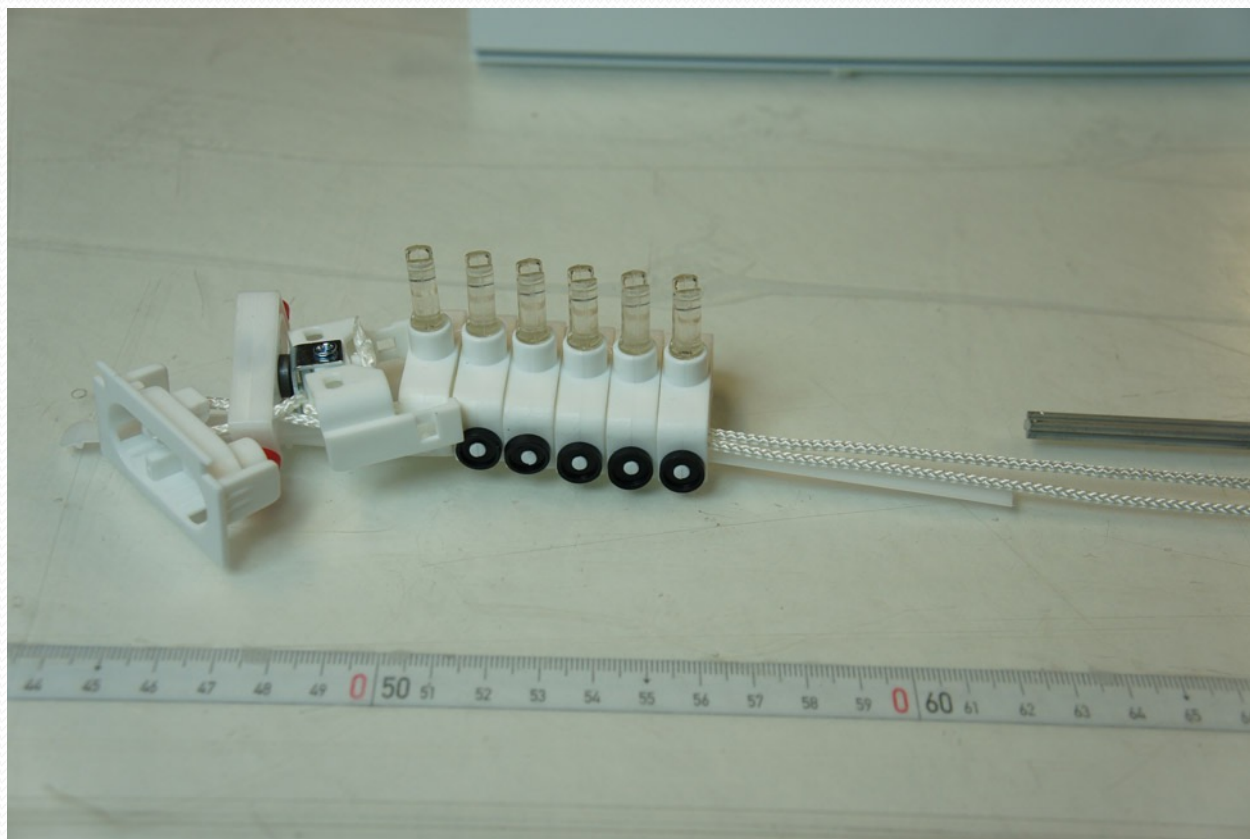

Endelokk og snorføreren skal tas vare på mens resten av vognene skal fjernes.

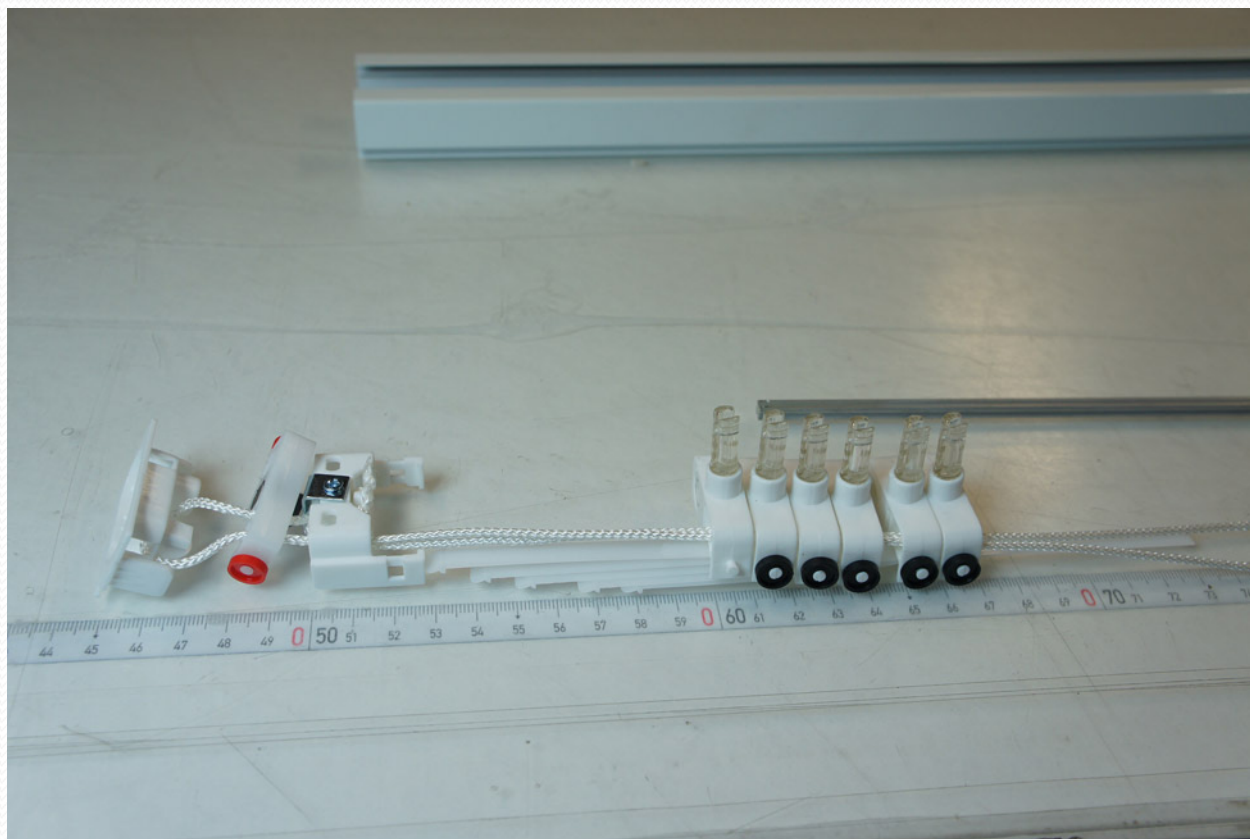

For å frigjøre snoren klipper vi over den del som snorene går igjennom.

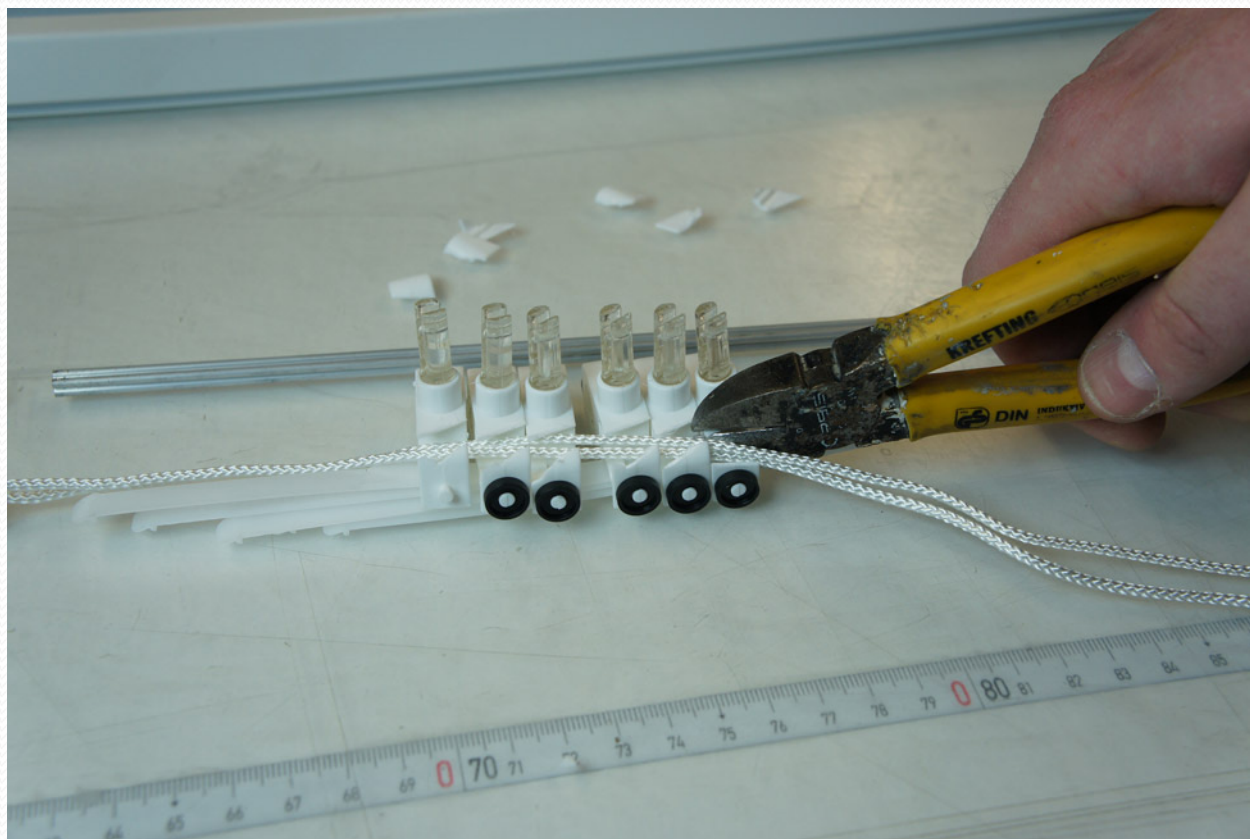

Nå kan vi løfte ut snorene, og vognene som skal fjernes er helt frigjort fra resten av delene.

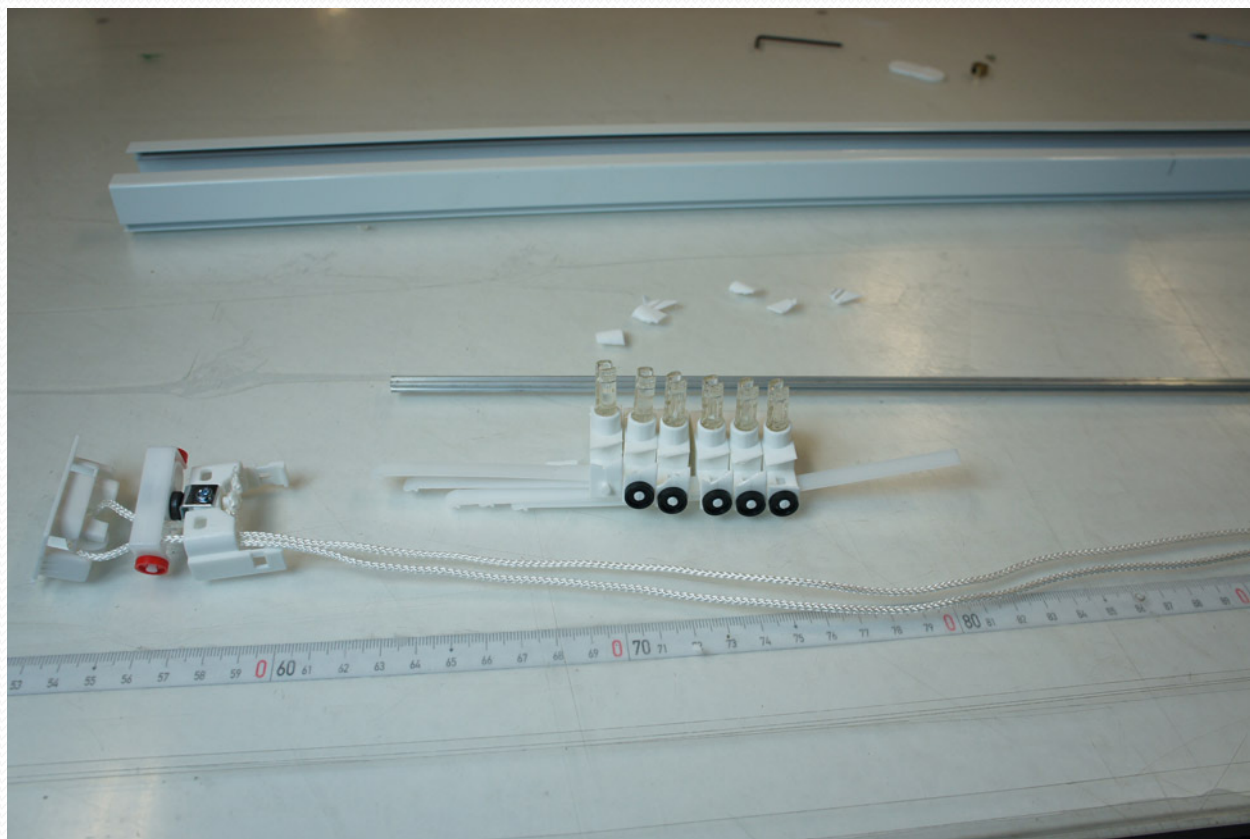

Skyv snorføreren mot resterende tog av vogner.

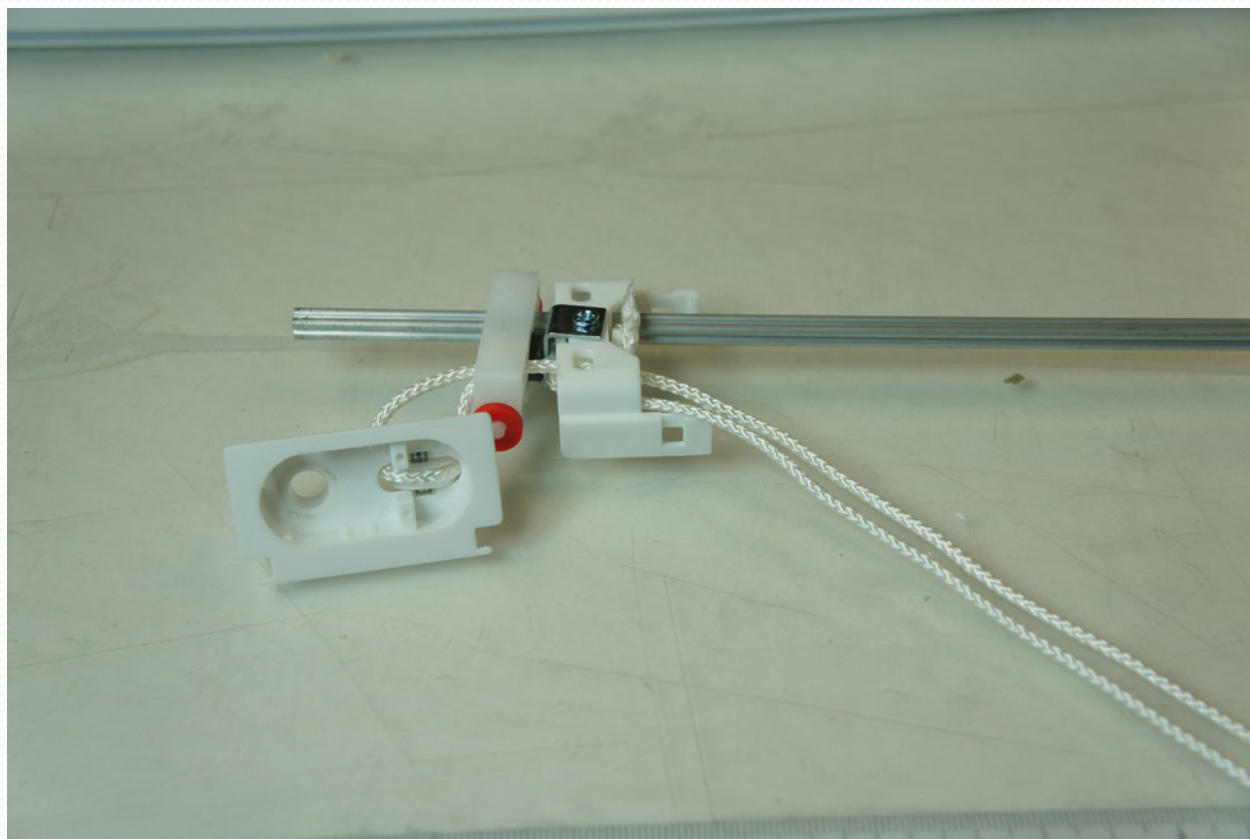

Hjulene på første vogn skal fjernes.

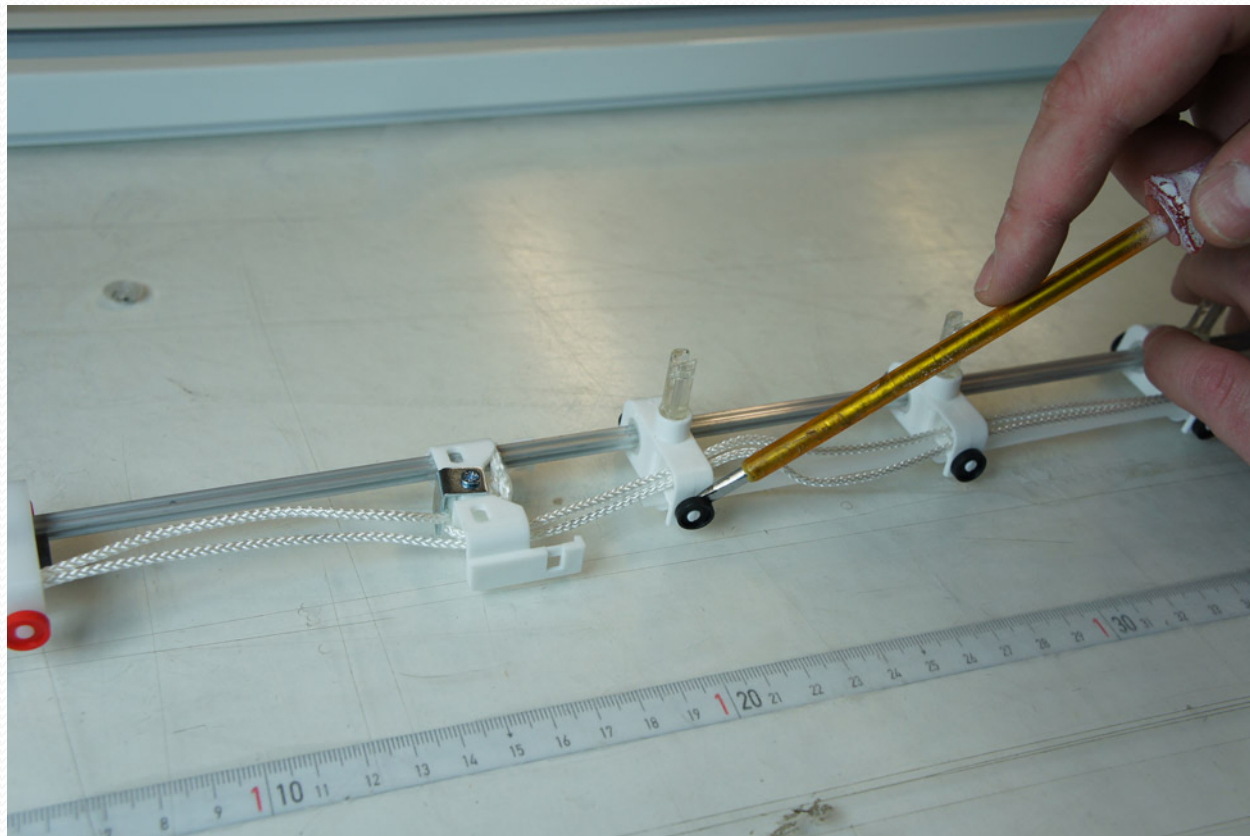

Nå er første vogn klar til å bli festet til snorførerens.

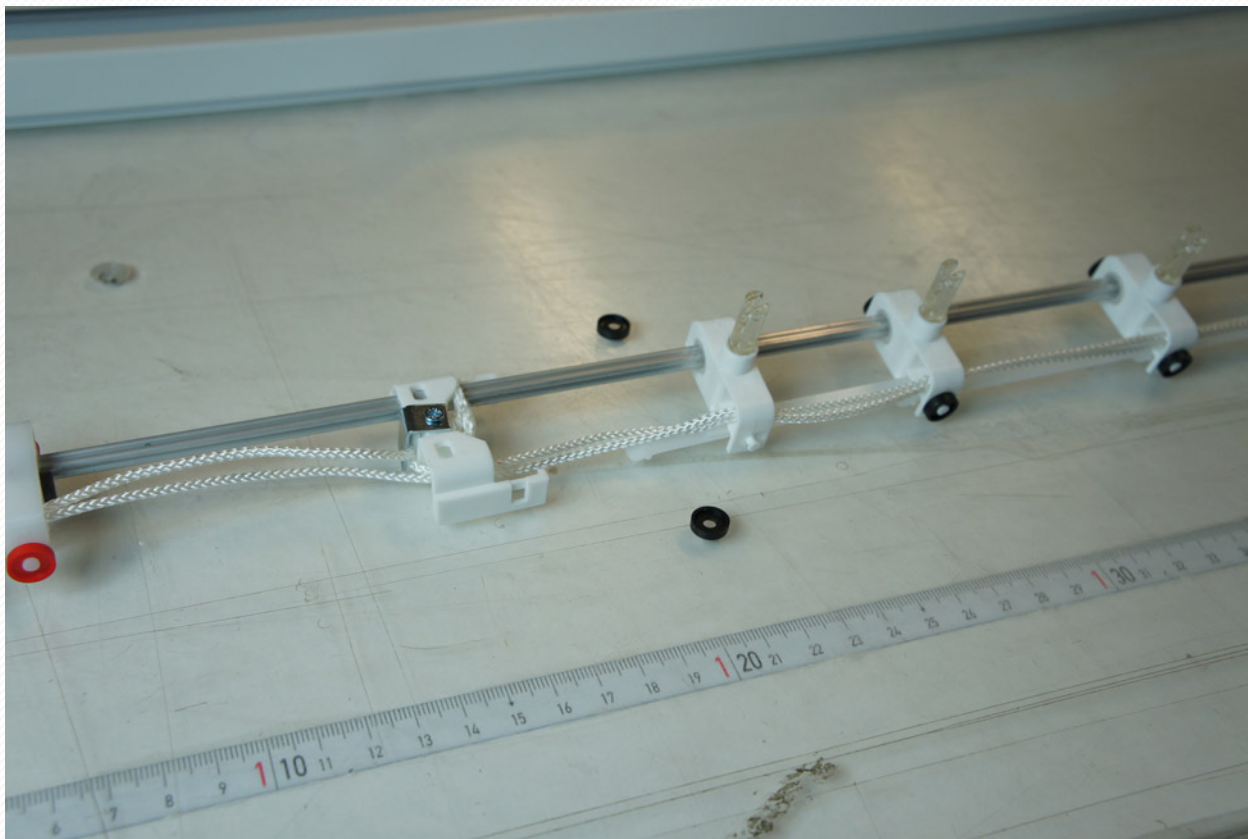

Fest snorføreren til første vogn ved å klemme den fast.

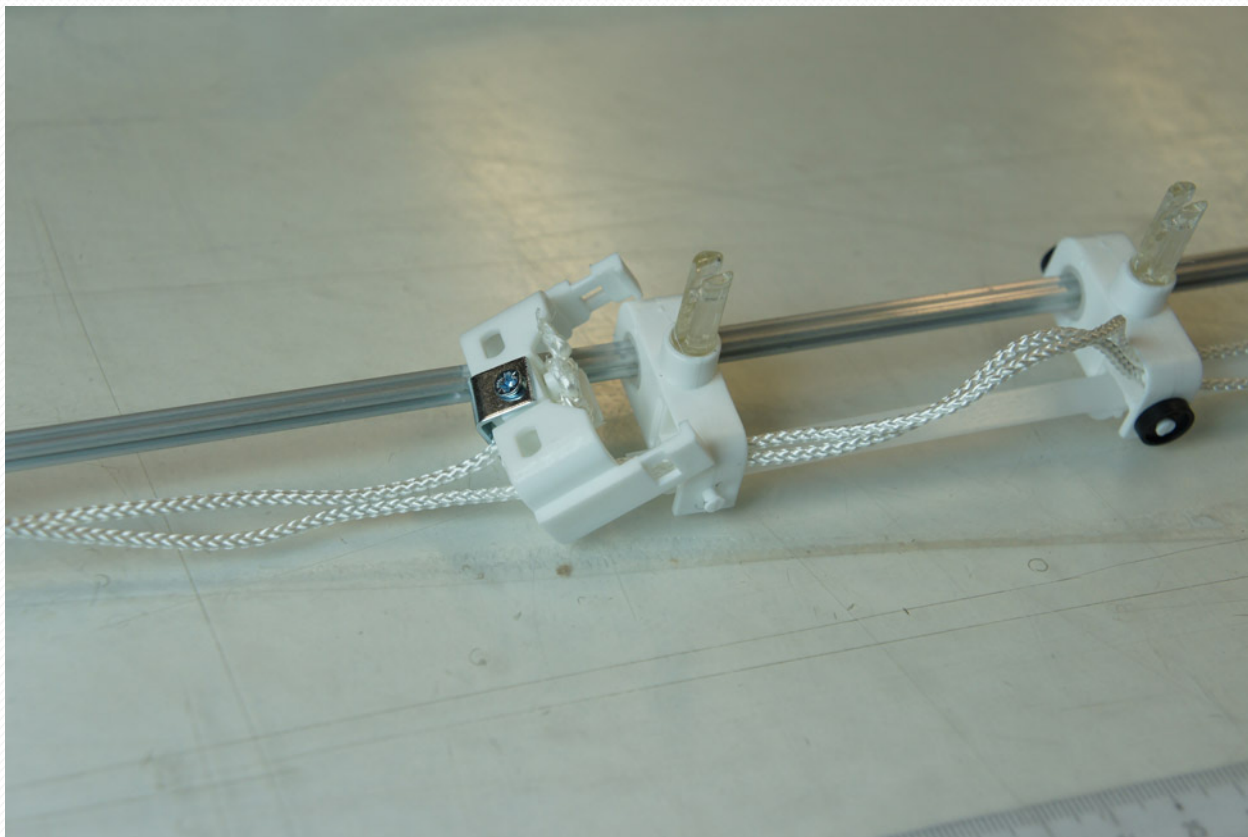

Nå er snorføreren festet til første vogn.

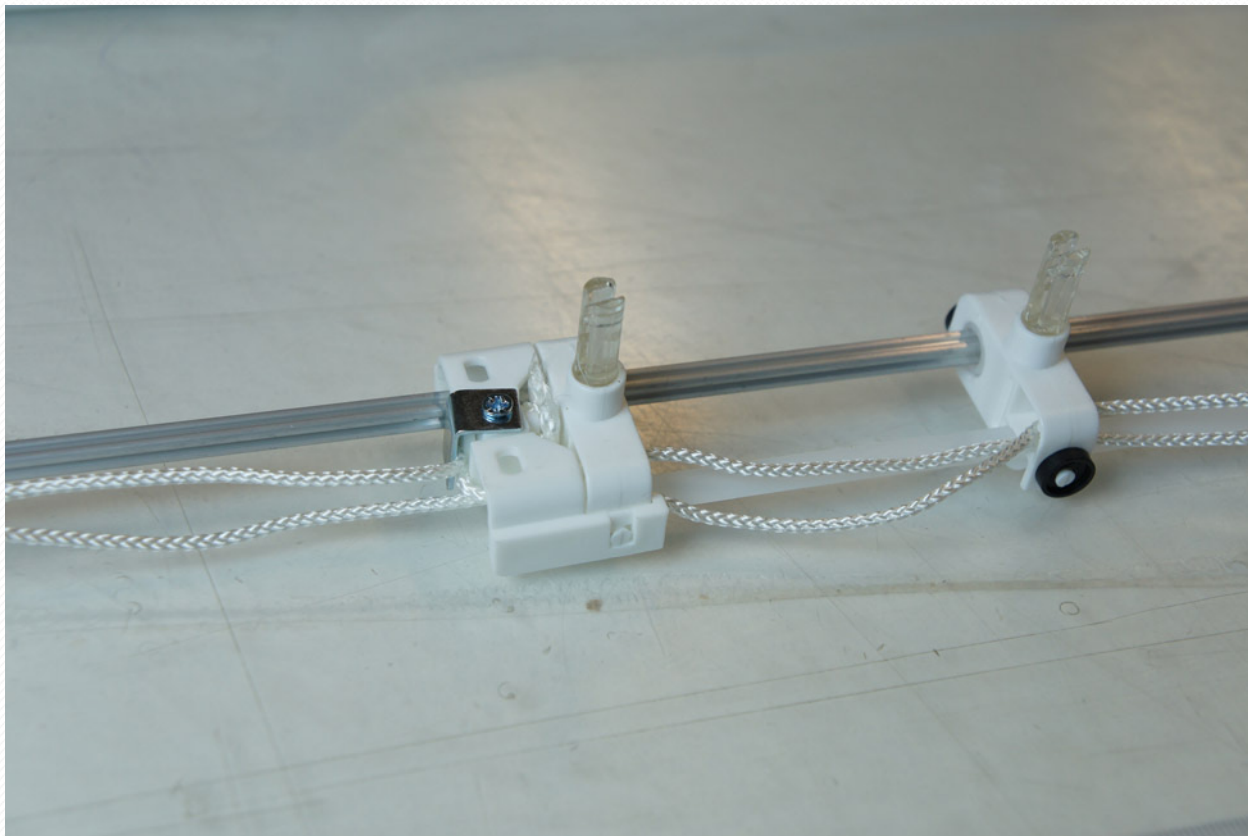

Toget er nå klart til å føres inn i lamellskinnen igjen.

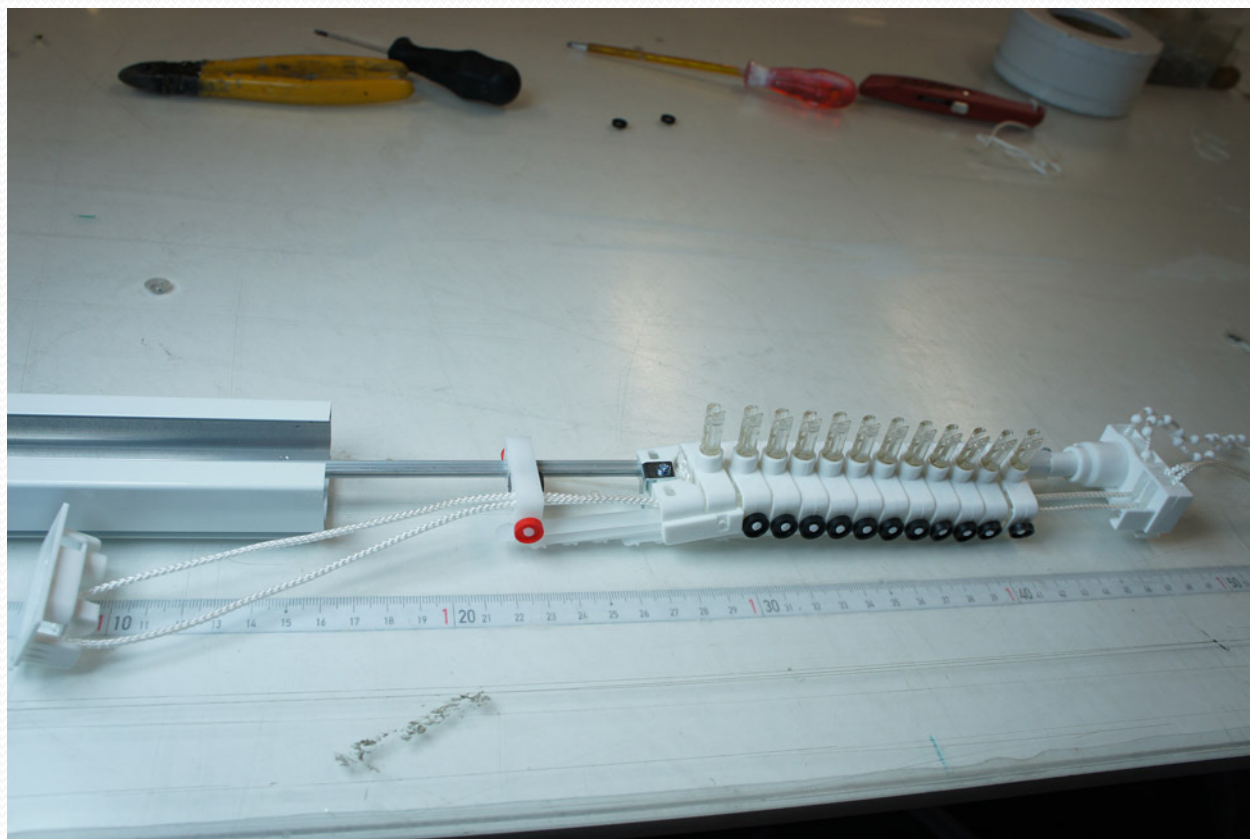

Pass på at alle deler føres inn i riktig spor.

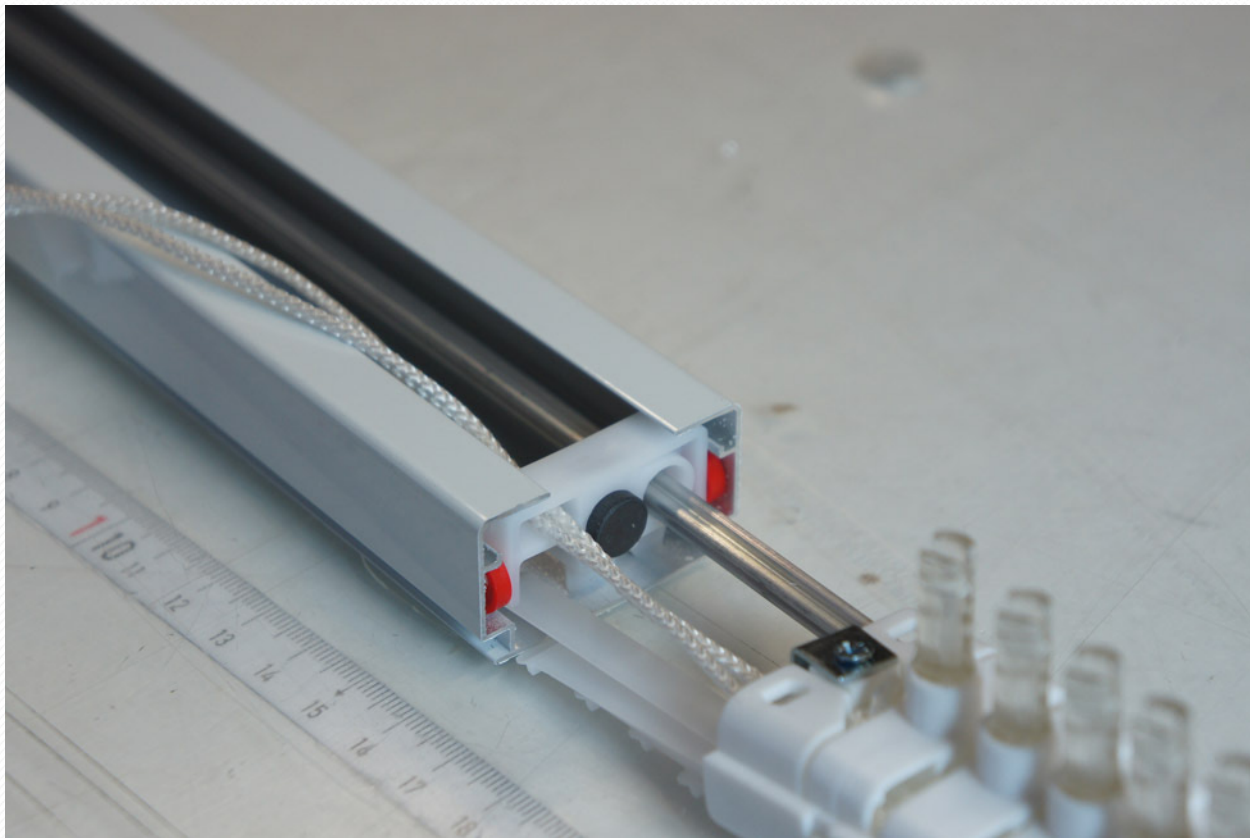

Til slutt føres betjeningsiden inn i skinnen.

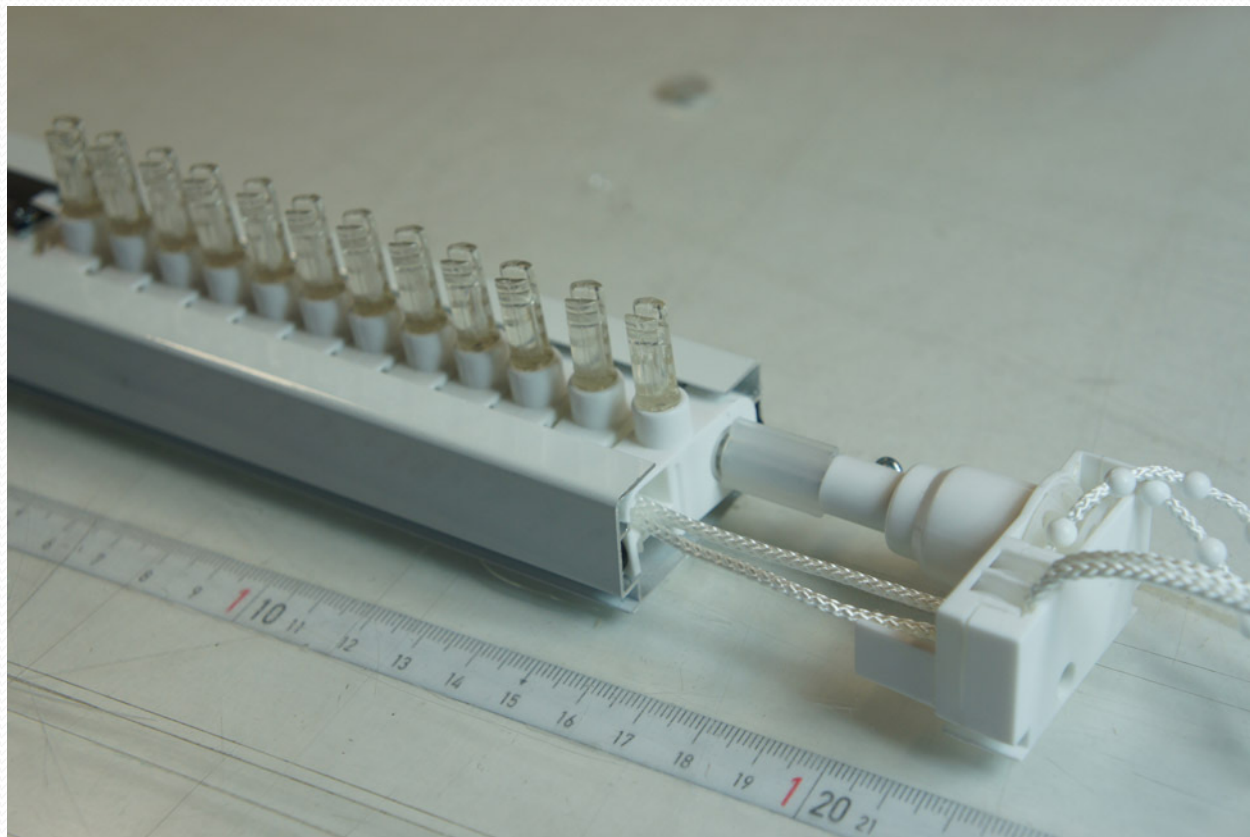

Nå er alle delene ført inn i skinnen igjen.

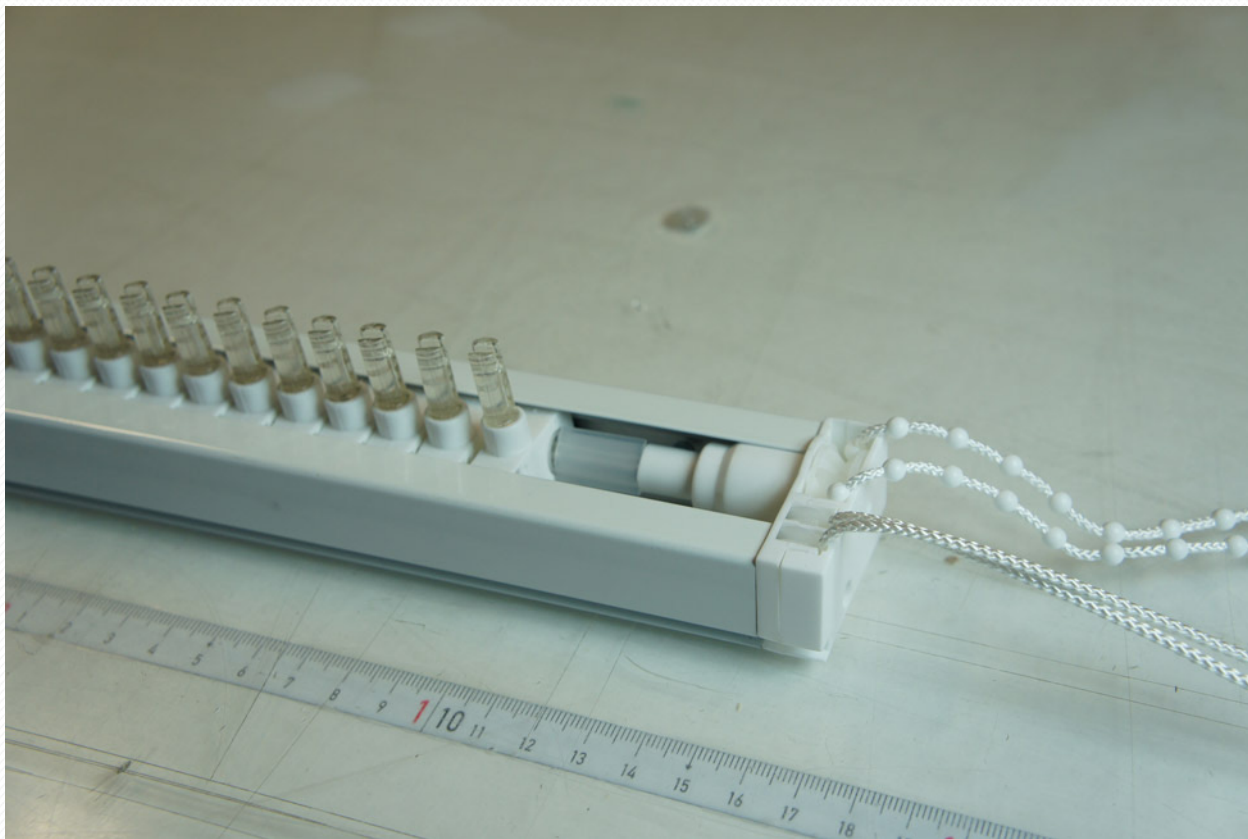

På motsatt side skal endelokket settes på skinnen.

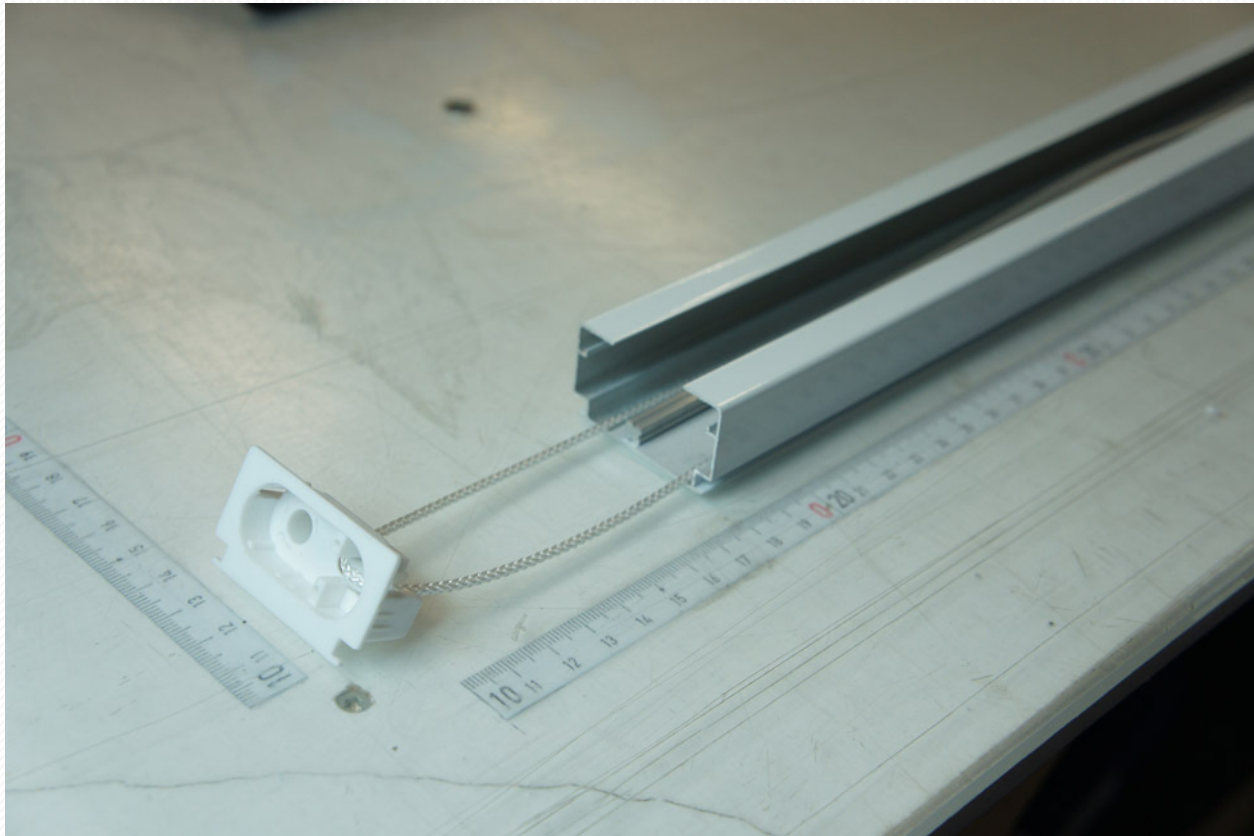

Akslingen skal gå igjennom hullet på endelokket.

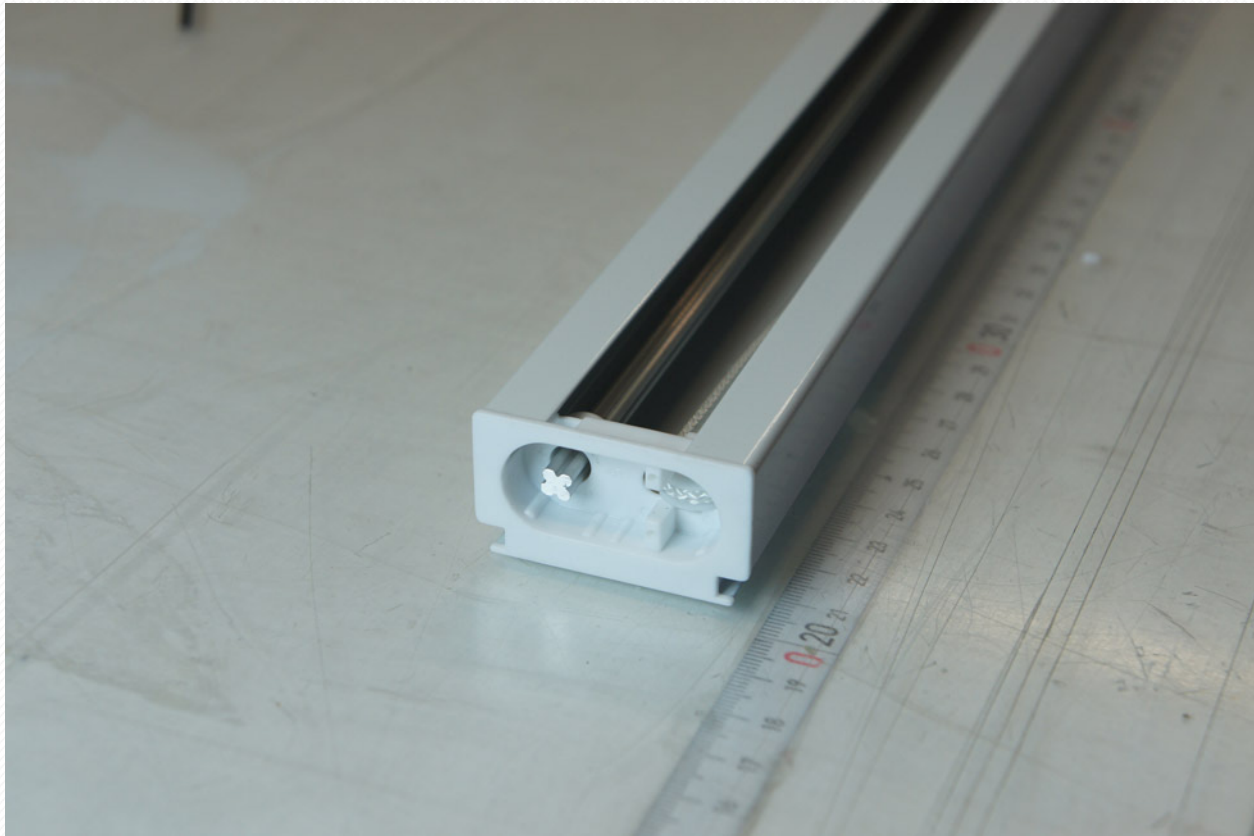

Fest låseringen på akslingen. Pass på at låseringen skyves så langt inn på akslingen som mulig. Det er denne som holder all innmaten på plass.

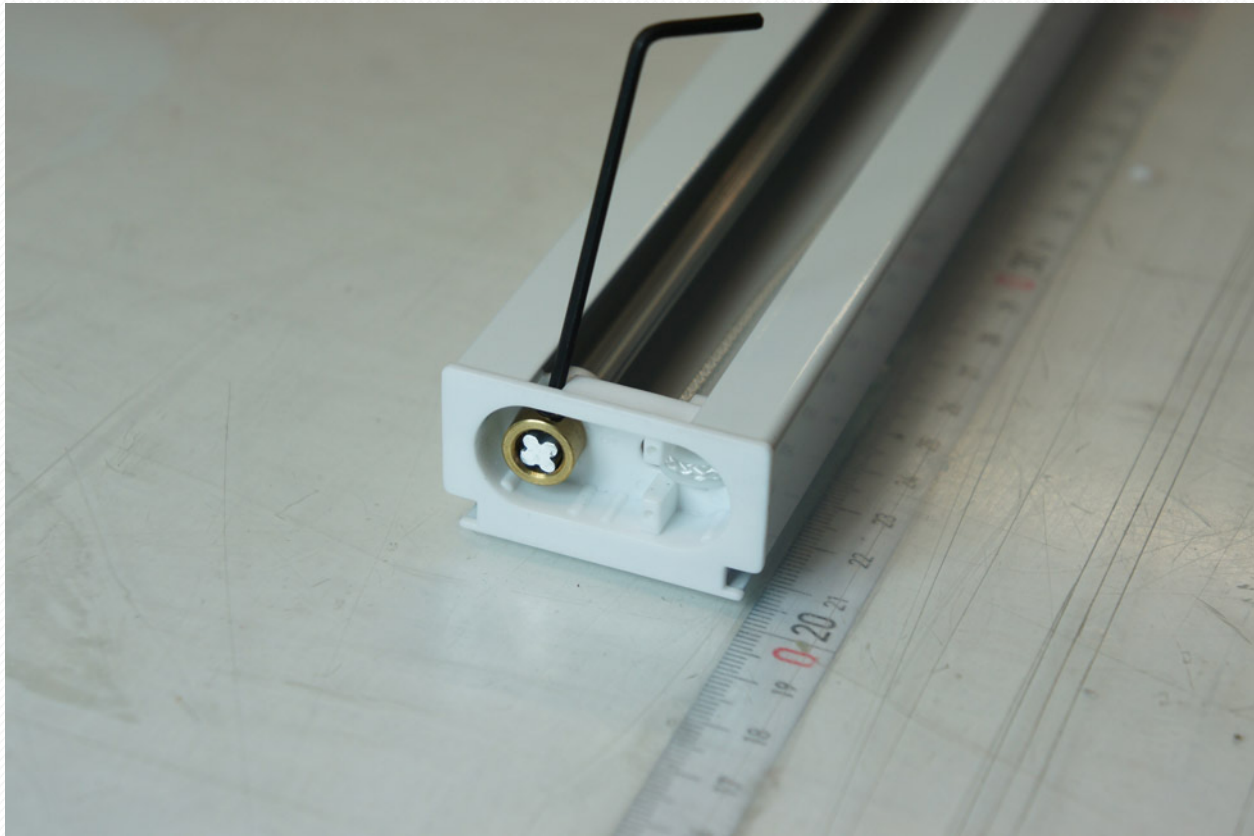

Så settes pyntedeksel på plass.

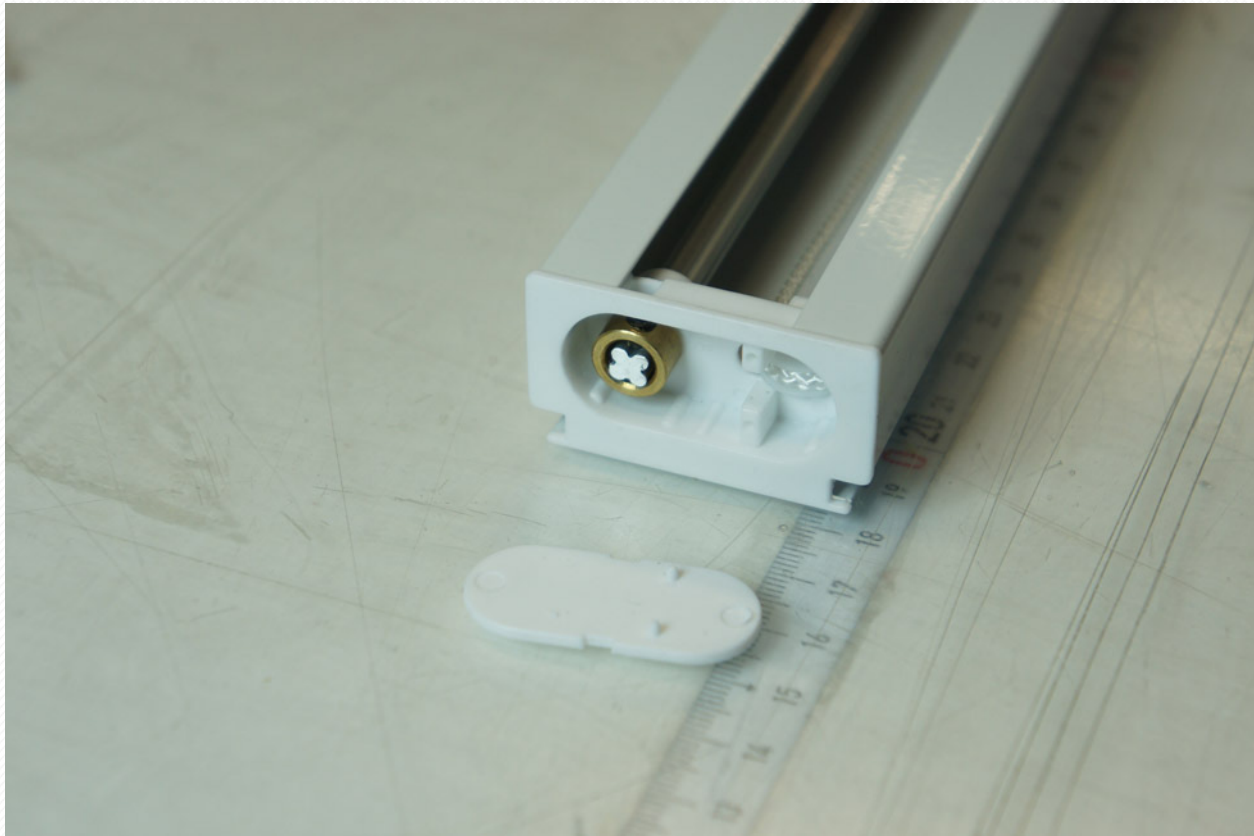

Da er all innmaten montert på plass i skinnen.

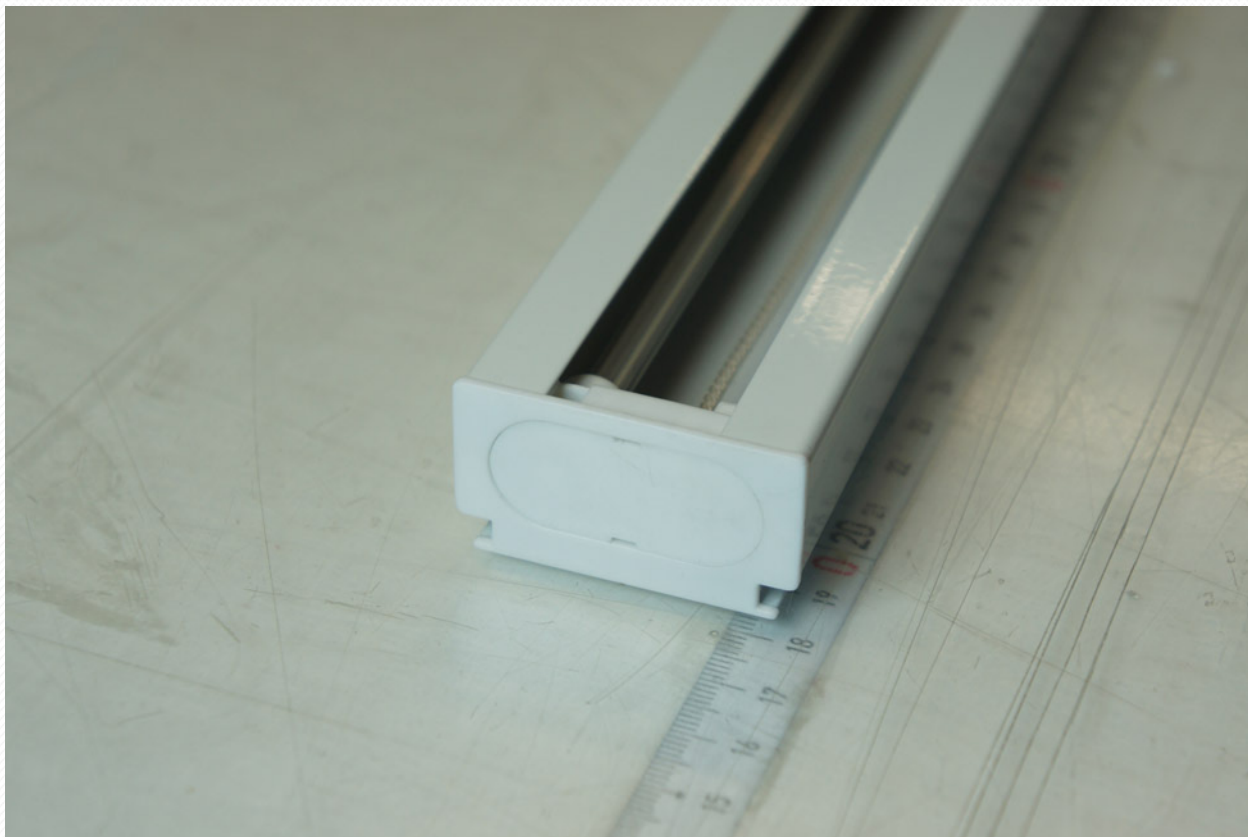

Trekk i snoren slik at alle vognene trekkes helt ut.

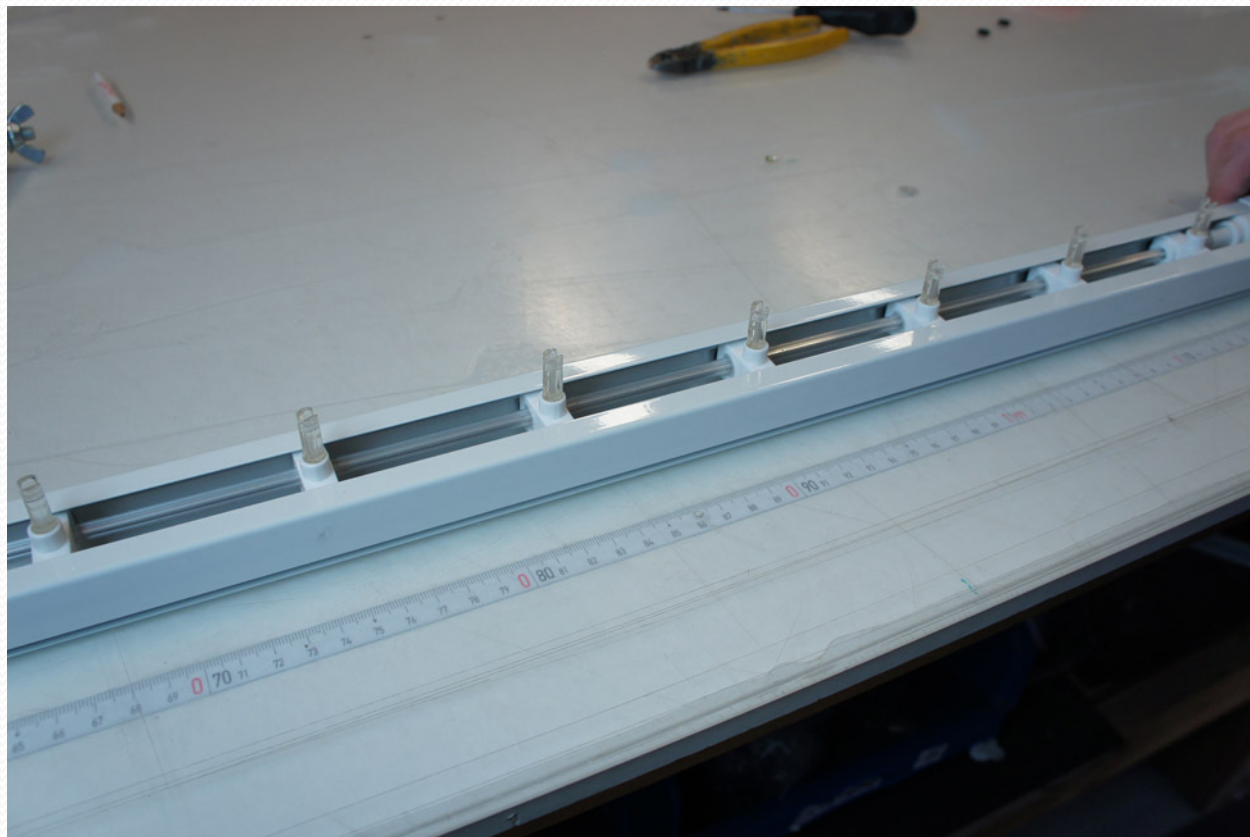

Den lille skruen på oversiden av lamellskinnen skal skrues på plass.

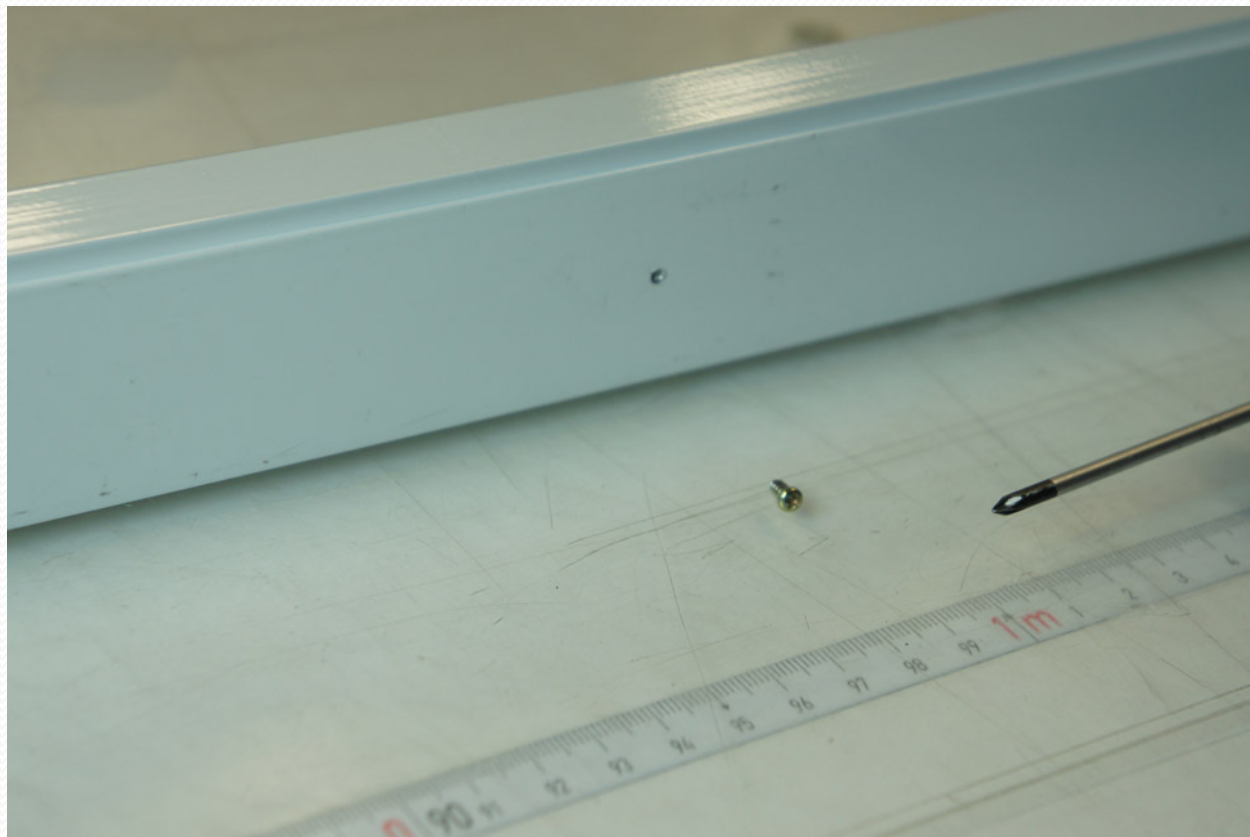

Da er alt montert på plass.

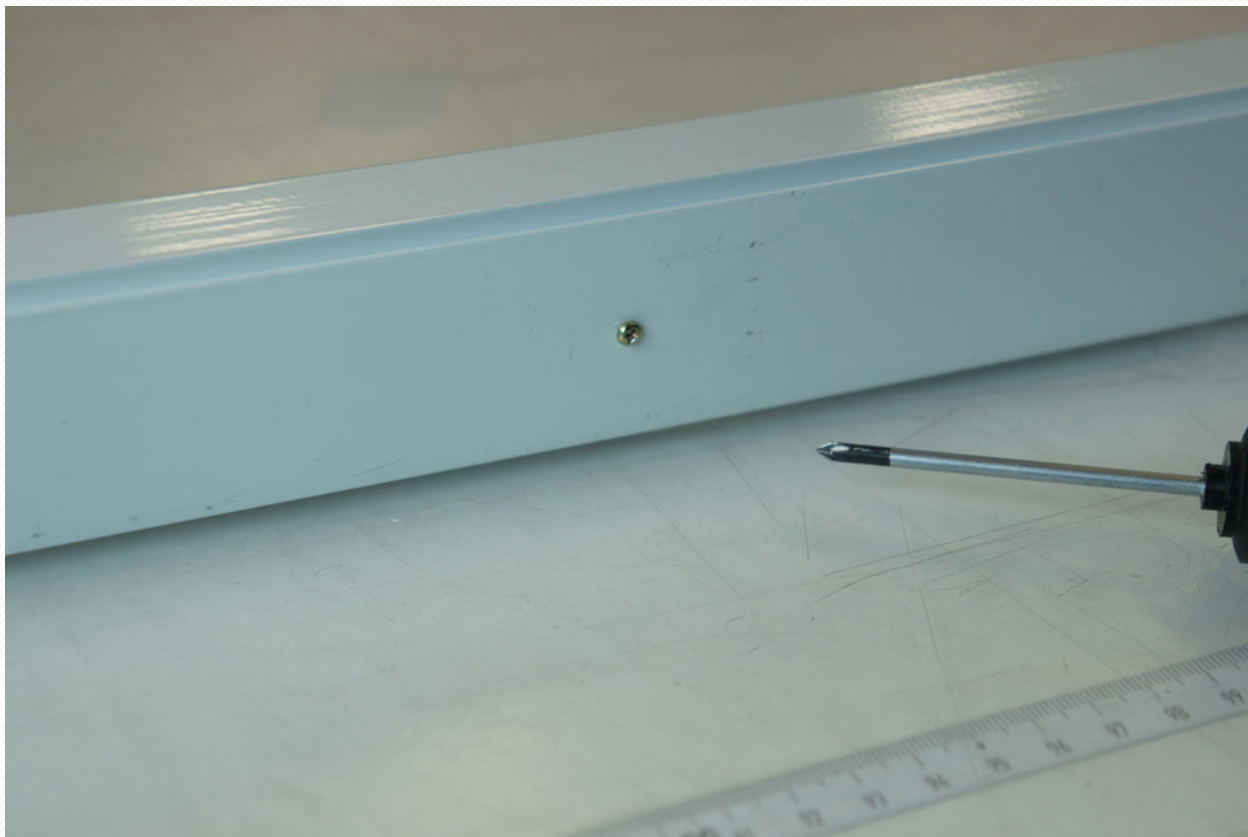

Lamellskinnen er klar for å henges opp.
NB! Funksjonstest skinnen før lamelltekstiler henges på.

